



نظام التعليم المطور للانتساب

مدخل إلى تقنية المعلومات

د/ محمد العنزي

إعداد
هتآن

by hattan

بِسْمِ اللَّهِ الرَّحْمَنِ الرَّحِيمِ

المحاضرة الاولى

مفاهيم أساسية في تكنولوجيا المعلومات

مقدمة :

- أصبحت الحواسيب مظهرا حضاريا مألوفا في كثير من الأماكن العامة والخاصة، وأصبح استخدامها في المؤسسات والدوائر الحكومية والخاصة حتميا لا مناص منه، ناهيك عن الدور البالغ الأهمية الذي تمثله في المؤسسات التعليمية.
- هذا الجهاز واسع الانتشار دخل الى معظم البيوت، وأصبح وجوده أساسا، خاصة مع انخفاض سعره نسبيا، وإمكانية استخدامه في الاتصال مع الآخرين (الشبكة العالمية واسعة الانتشار WWW).
- في عالم اتصف بالعولمة، أصبحت المعلومات متاحة للجميع، على أن تتوفر الوسائل اللازمة للوصول الى هذه المعلومات.
- من هنا يهدف هذا المساق الى محو الأمية الحاسوبية، عن طريق تعريف الطالب بالحاسوب (أجزائه، مكوناته، استخداماته).

ماهو الحاسوب .. ؟

الحاسوب (Computer) ..

هو عبارة عن جهاز إلكتروني مصنوع من مكونات مادية منفصلة (Hardware)، يتم ربطها ثم توجيهها باستخدام أوامر خاصة بالبرمجيات (Software) وذلك لمعالجة وإدارة البيانات أو المعلومات .

تعريف الحاسوب ..

هو عبارة عن آلة إلكترونية يمكن بواسطتها تخزين البيانات ومعالجتها ثم استرجاعها مره اخرى متى ماطلب ذلك.

مميزات الحاسوب ..



- ١- السرعة .
- ٢- الدقة .
- ٣- إمكانية التخزين .
- ٤- اقتصادية .
- ٥- الاتصالات الشبكية .

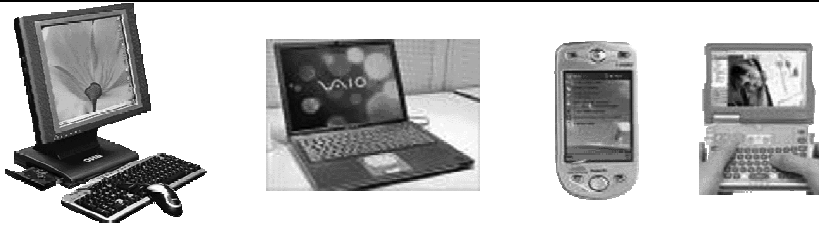

مفاهيم عامة في الحاسوب :

البيانات (Data) ..

وهي عبارة عن مجموعة من الحقائق الجردة التي ليس لها معنى مفهوم نسبيا ، حيث تعد البيانات بمثابة المادة الخام التي لا يمكن الاستفادة منها الا بعد ان يتم معالجتها.

المعلومات (Information) ..

هي عبارة عن بيانات تم معالجتها بحيث أصبح لها معنى مفهوم نسبيا، بلاضافة الى امكانية استخدامها .

المعرفة (Knowledge) ..

هي عبارة عن حصيلة استخدام المعلومات وتطبيقها ،او معلومات خضعت للتطبيق والممارسة .

كيف يعمل الحاسوب ؟..

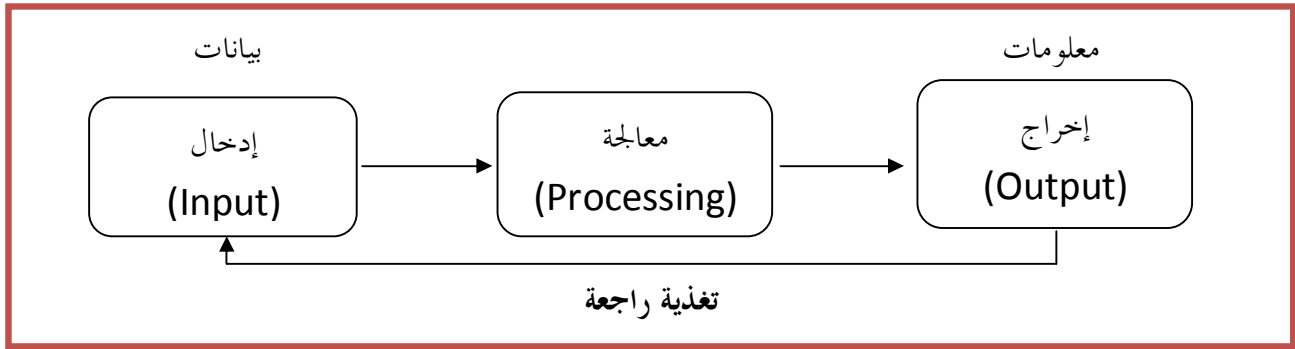

يقوم الكمبيوتر بتنفيذ ثلاث عمليات أساسية ..

1. إدخال أو استقبال البيانات عن طريق وحدات الإدخال (Input Unit).
2. معالجة البيانات وتحويلها إلى معلومات عن طريق وحدات المعالجة (Processing Unit).
3. إظهار المعلومات المخرجة عن طريق وحدات الإخراج (Output Unit).

نظام الحاسوب (Computer System) :

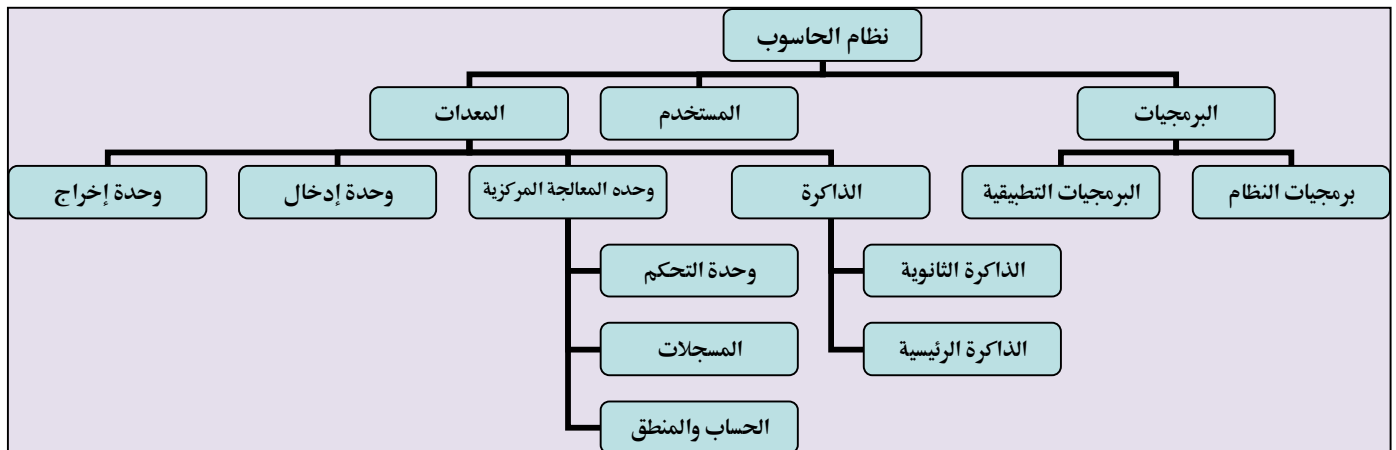

يتكون نظام الحاسوب (Computer System) من ..

1. المعدات (Hardware): هي الأجزاء الملموسة من الحاسوب مثل الشاشات والطابعات والفأرة ولوحة المفاتيح.

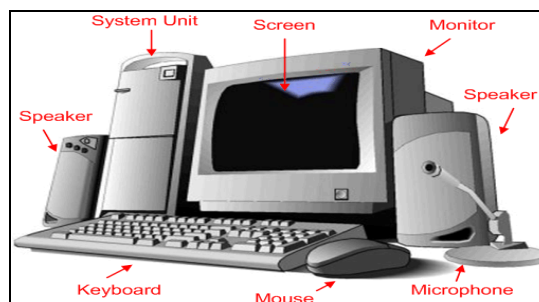

٢. البرمجيات (Software):

هي المكونات غير الملموسة من برامج ومجموعة تعليمات تتحكم وتوجه عمل المعدات

٣. المستخدمون (Users):

هو شخص ينفذ البرمجيات على الحاسوب لإنجاز بعض المهام.

تكنولوجيا المعلومات (Information Technology):

عبارة عن مجموعة من الأدوات (Tools) التي تساعدنا في استقبال البيانات و معالجتها وتخزينها واسترجاعها وطباعتها ونقلها بشكل الكتروني (Electronic form)، سواء كانت على شكل نص أو صوت أو صورة أو فيديو وذلك باستخدام الحاسوب.

الأدوات (Tools): مثل الحاسوب والطابعة والاقراص والانترنت وتطبيقات تعدد الوسائط، الموبايل... الخ

تكنولوجيا المعلومات والاتصال (Information and Communication Technology) (ICT): هو توسيع لمصطلح تكنولوجيا المعلومات ضمن قطاع التعليم.

أنواع الحواسيب (Types of Computer)

تنفق الحواسيب بأنها جميعها تعالج البيانات و يتم تصنيفها الى أنواع حسب إختلافها في :
الأداء - سعة التخزين - الثمن - الحجم - أماكن الاستخدام

١. الحواسيب العملاقة (Super Computers):

- حواسيب قوية جدا .
- مكلفة جدا.
- قادرة على معالجة مليارات التعليمات بلحظة.
- تستخدم في التنبؤ بالحالة الجوية، أو التنقيب عن النفط ، أو مراقبة حالة الرياح والضغط لمجسم تصميم اختباري لهيكل طائرة في أنفاق الرياح الضخمة.

٢. الحواسيب الكبيرة (Mainframes):

- ذات قدرات عالية (بحيث تعالج ملايين التعليمات في الثانية الواحدة)
- عالية الثمن
- كبيرة الحجم، بحجم غرفة، وتحتاج الى بيئة محكمة لابقائه باردا وبعيدا عن الغبار
- تخدم مئات المستخدمين في وقت واحد
- تستخدم في الشركات الكبيرة ، مثل البنوك والمنظمات الكبيرة، لمعالجة كميات كبيرة من البيانات، كتخضير ملايين الشيكات، أو الفواتير والطلبات.



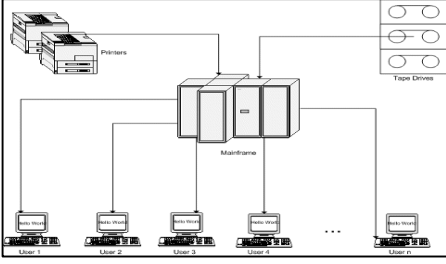

- تكون الحواسيب الكبيرة (Mainframe) على شكل جهاز مركزي متصل بمجموعة من الطرفيات (Terminals) شاشات و لوحات مفاتيح.

• الطرفيات نوعان :

- طرفيات صماء (Dump Terminals): تقوم بالادخال و الاخراج فقط .
- طرفيات ذكية (Intelligent Terminals): تتحمل جزء من المعالجة بالاضافة الى الادخال و الاخراج

3. الحواسيب المتوسطة (Mini Computers):



- أصغر حجما من الحواسيب الكبيرة، بحجم خزانة الملفات.
- تعتبر وسطا في الطاقة بين الحواسيب.
- تستخدم في الاعمال التجارية الكبيرة والمعقدة نوعا ما.
- تستخدم في الاماكن التي يكون فيها استخدام الحواسيب الشخصية غير مناسب والحواسيب الكبيرة غالية الثمن .

4. الحواسيب الشخصية (Personal Computers) :



- هي أصغر حجما بحيث يمكن وضعها على طاولة.
 - ارضتها ثمنا، واكثرها شيوعا في متناول الجميع تقريبا.
- أمثلة عليها :

- الحاسوب الشخصي IBM
- الحواسيب المتوافقة مع IBM
- حواسيب Apple Macintosh

5. الحواسيب المحمولة (Laptop Computers) :



- حجم حقيبة اليد .
- يمكن نقلها من مكان الى آخر بمتنهي السهولة.
- تمتلك شاشة و لوحة مفاتيح صغيرة الحجم.
- نفس قوة الحواسيب الشخصية.
- اغلى ثمنا.
- يمكن وصلها بمصدر تيار كهربائي او تشغيلها على البطارية.

6. حواسيب الجيب (الكفية) (Palmtop Computers):

- صغيرة بحجم كف اليد .
- تمتلك شاشة و لوحة مفاتيح صغيرتي الحجم.
- تقوم ببعض الوظائف التي تقوم بها الحواسيب المحمولة ولكن بشكل ابسط.

- يمكن نقل الملفات منها الى الحواسيب الشخصية .
- اسعارها منخفضة نسبيا .
- من امثلتها جهاز المساعد الرقمي الشخصي (Personal Digital Assistant) الذي يستخدم من اجل عمليات الحساب وتحديد المواعيد وارسال واستقبال البريد الالكتروني، والاطلاع على الملاحظات .

٧. حواسيب الشبكة (Network Computer):

يتم في هذا النوع ربط مجموعة من الحواسيب (قد تكون حواسيب شخصية) باستخدام

شبكة ربط ما، وقد يكون الربط كالتالي

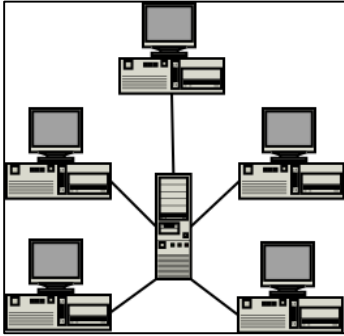

• شبكة خادم بعملاء .. (Server –Client Network):

في هذا النوع يتم اختيار جهاز ذو مواصفات عالية ليكون خادما (Server)

بحيث يحتوي البرمجيات اللازم استخدامها من قبل اجهزة

حاسوب اخرى (Clients) مرتبطة مع الخادم بشبكة وصل.

• شبكة عمل جماعي .. (WorkGroup Network): مجموعة من الحواسيب

المتصلة معا بشبكة، بهدف المشاركة بالموارد المتوفرة

أجزاء الحاسوب الشخصي:

١. وحدة النظام (System or CPU Box):

مصدر الطاقة (Power Supply)



الذاكرة (Memory)



اللوحة الأم (Mother Board)

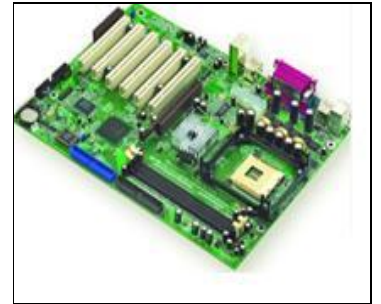

القوابس (Ports):

• القوابس المتتالية (Serial Ports):

تنقل البيانات بت تلو الآخر

• القوابس المتوازية (Parallel Ports):

تنقل مجموعة من البت مع بعضها البعض

• SCSI Port : تنقل البت بشكل مترامز وتتميز بالسرعة الكبيرة

والقدرة على ربط ١٥ جهازا من خلال كيبل واحد.

• USP Port : له القدرة على ربط ١٢٧ جهازا من خلال كيبل واحد.

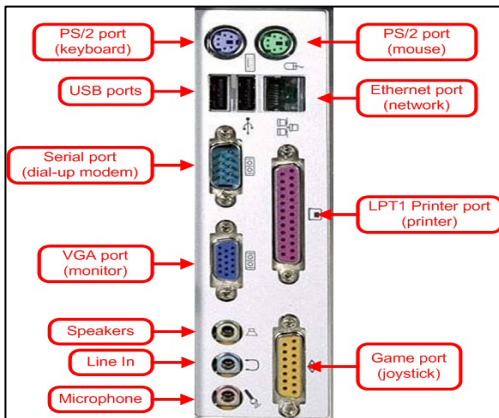

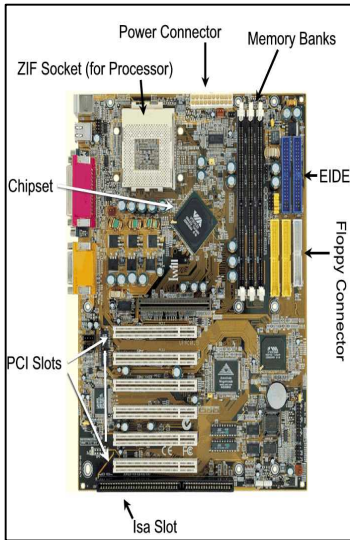

• قوالب لوحة المفاتيح (Keyboard) و الفأرة (mouse)

• ثقب التوسيع (Expansion Slots)

■ اللوحة الإضافية (Expansion Board) ، أو البطاقة (Card) ، أو المعدل (Adapter)

○ متحكمات الأجهزة (Device Controllers).

○ مشغلات الأقراص المغنطة (Disk Drives).

○ ساعة النظام (The System Clock).

- دورات الساعة Clock Cycles

- التردد Hertz

○ وحدة المعالجة المركزية (CPU)

○ الأضوية (LED Displays)

٢. وحدات الإدخال (Input Devices) :

٣. وحدات الإخراج (Output Devices) :

٤. طرفيات أو ملحقات أخرى (Peripherals) :

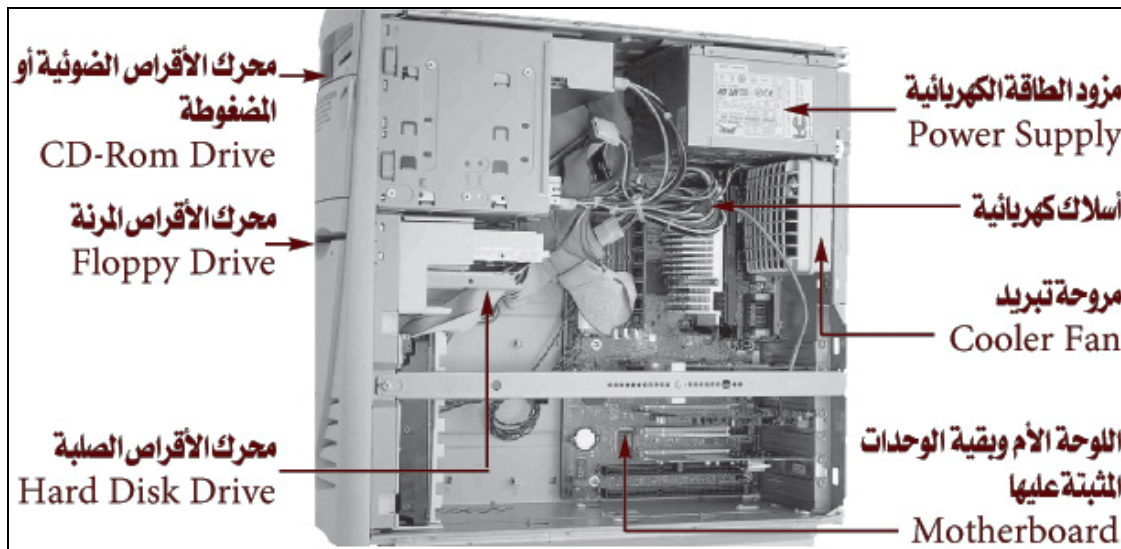

المحاضرة الثانية

المعدات (Hardware)

وحدة المعالجة المركزية (CPU) (Central Processing Unit)

تقع وحدة المعالجة المركزية والذاكرة الرئيسية في الحاسوب على لوحة الكترونية تدعى اللوحة الأم (Mother Board) إذ يقع على هذه اللوحة جميع الدوائر الالكترونية .

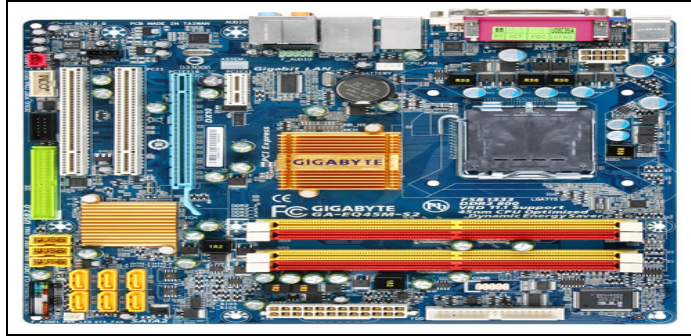

وحدة المعالجة المركزية (CPU): هي الوحدة التي يتم فيها المعالجة الفعلية للبيانات

- تدعى أحيانا بإسم المعالج الميكروي (Microprocessor).
- تعتمد قوة الحاسوب ونوع البرمجيات على نوع المعالج الميكروي الموجود فيه.
- إستخدمت شركة IBM معالجات بنتيوم ، الذي تنتجه شركة INTEL.
- إستخدمت شركة Apple Macintosh معالجات Motorola

المكونات الرئيسية لوحدة المعالجة المركزية :

1. وحدة الحساب والمنطق ((Arithmetic & Logic Unit (ALU): تقوم بأداء العمليات الحسابية (Arithmetic Operations) الاساسية الاربع ؛ الجمع والطرح والقسمة والضرب، كما تقوم بأداء العمليات المنطقية (Logic Operations) مثل المقارنات التي تسمح للحاسوب بتقييم المواقف .
2. المسجلات (Registers) : عبارة عن مواقع تخزين خاصة عالية السرعة تخزن البيانات والمعلومات بشكل مؤقت لاستخدامها من قبل وحدة الحساب والمنطق. وهناك أنواع من هذه المسجلات كل له عمله الخاص به.
3. وحدة التحكم (Control Unit): عبارة عن مجموعة من الدوائر تكون مهمتها ما يلي:

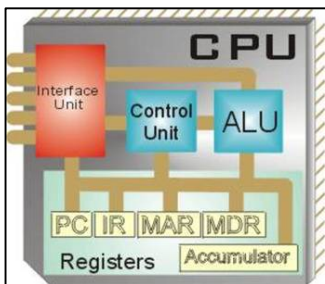

أ- قراءة وتفسير تعليمات البرنامج

ب- توجيه العمليات داخل وحدة المعالجة المركزية

ج- التحكم بتدفق البيانات والتعليمات من و إلى الذاكرة الرئيسية

و متحكمات وحدات الإدخال والإخراج

وحدة المعالجة المركزية (CPU) (Central Processing Unit):

B=5
C=7
A=B+C

RAM	
:	
100	MOV BX,5
101	MOV CX,7
102	ADD AX,BX,CX
103	
104	
:	

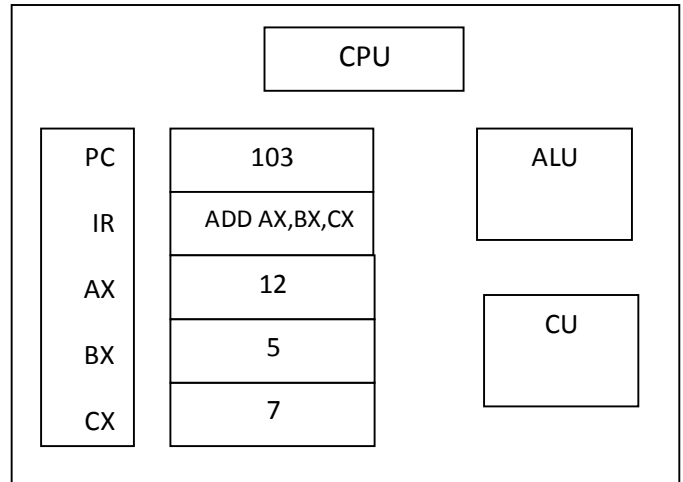

• وحدات الإدخال (Input Devices) .

وحدات الإدخال: هي تلك الوحدات التي تتيح لك إمكانية إدخال البيانات إلى الحاسوب ، حيث تتوفر هذه الوحدات بتنوع اشكال البيانات (حروف ، ارقام ، صوت ، صورة ، فيديو).

أمثلة على وحدات الإدخال :

• لوحة المفاتيح (Keyboard)



• الفأرة (Mouse)



• كرة التعقب (Trackball)



- الإدخال بلمس لوح خاص (Touch Pad)



- القلم الضوئي (Light Pen)

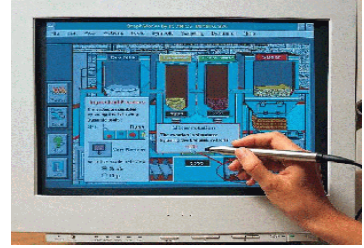

- المسحات الضوئية (Scanners)



- قارئ الباركود (Bar Code Reader)



- قارئ العلامات البصرية (Optical Mark Reader)

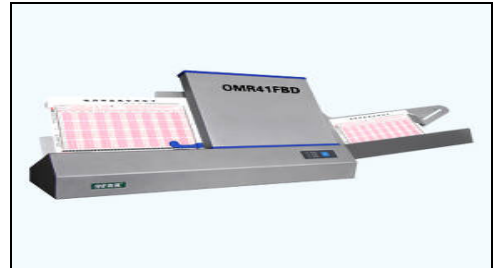

- الشارة المغنطيسية (Magnetic Strip)



- عصا التحكم (Joystick)



- الميكروفون (Microphone)



- الكاميرا الرقمية (Digital Camera)



- كاميرا الفيديو (Video Camera)



- كاميرا الويب (Web Camera)



وحدات الإخراج :- وهي الوحدات التي تسمح بإظهار نتائج المعالجة التي قام بها الحاسوب، حيث تتوفر هذه الوحدات بتنوع اشكال المعلومات (حروف ، ارقام ، صوت ، صورة ، فيديو)

أمثلة على وحدات الإخراج:

1. وحدة العرض البصري (Video Display Units(VDU) :-

تعتبر الشاشات من أهم المعدات لإظهار النصوص والرسومات ، وتسمى أيضا المراقب (Monitor) وذلك لأنها تمكن المستخدم من مراقبة العمليات التي تحدث في النظام .

○ وهناك عدة انواع من شاشات العرض أهمها :

- أ. شاشات أنبوبة الأشعة المهبطية (Cathode Ray Tube(CRT) :-





تشبه شاشة التلفاز الا أنها أكثر وضوحا ، وتأخذ حيزا كبيرا ، كما انها اثقل وزن .
ب. شاشات العرض المسطح (Flat Panel Display) مثل LCD
تأخذ هذه الشاشات حيزا صغيرا وتتميز بخفة الوزن ، وتعد من حيث السعر أعلى ثمنا .

الماضرة الثالثة

المعدات

١- التعرف على وحدات المعالجة المركزية واهم مكوناتها .

❖ يجب الأخذ بعين الاعتبار الامور التالية عند شراء الشاشة:

(١) الألوان (Color) ، تعتمد جودة الألوان وعددها على نوعية الشاشة وكرت الشاشة (Graphic Adapter)

(٢) حجم الشاشة (Screen Size): يقاس حجم الشاشة قطريا من الزوايا ويتراوح من ١٥ الى ٢٩ انش

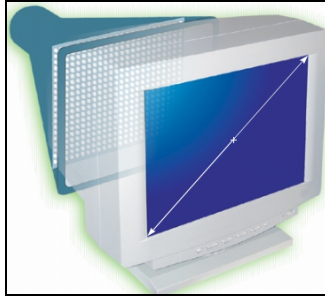

(٣) الكثافة النقطية (Resolution): هي عدد النقاط أو البكسل (Pixel) التي تظهر على الشاشة في الإنش المربع منها.

- و هناك ثلاثة مواصفات قياسية:

- بطاقة مصفوفة رسوم الفيديو (VGA) ، ٦٤٠ X ٤٨٠
- بطاقة مصفوفة رسوم الفيديو السوبر (SVGA) ، ٨٠٠ X ٦٠٠
- بطاقة مصفوفة رسوم الفيديو الممددة (XVGA) ، ١٠٢٤ X ٧٦٨

• وحدات الإخراج :- وهي الوحدات التي تسمح بإظهار نتائج المعالجة التي قام بها الحاسوب، حيث تتنوع هذه الوحدات بتنوع اشكال المعلومات (حروف ، ارقام ، صوت ، صورة ، فيديو)

أمثلة على وحدات الإخراج :

- طابعات الرسوم الهندسية (Plotters) :



- مكبرات الصوت (Speakers) :



- جهاز العرض (Projectors) : >> مثل البروجوكتور

- الطابعات (Printers) :

الطابعات .. تستخدم لاجراج النتائج على ورق ، حيث يوجد تباين بين الطابعات من حيث السعر والحجم والسرعة والكثافة وتقاس دقة الطباعة بوحدة (Dot Per Inch) dpi أي عدد النقاط في الإنش الواحد .
يعتمد شراء الطباعة على عدة عوامل منها الميزانية ، الالوان المطلوبة ، حجم المخرجات ، نوعية المخرجات .

❖ تصنف الطابعات إلى نوعين :

أ. الطابعات التصادمية (Impact) الطابعات التي تصطدم بشكل مباشر مع ورقة الطباعة .مثل

٢- طباعة المصفوفة النقطية (Dot Matrix):

١- طباعة العجلة (Daisy Wheel) :

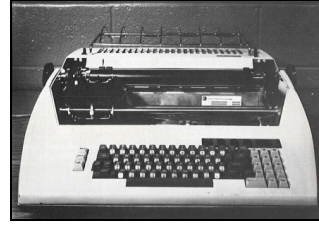

ب. الطابعات اللاتصادمية (Non-Impact) الطابعات التي لا تصطدم بورقة الطباعة ، مثل

- طباعة الليزر (Laser Printers):

- طباعة النفث الحبري (Inkjet) :



❖ أما فيما يتعلق بطريقة تغذية الطباعة بالورق فهناك أكثر من طريقة:

١. التغذية بالاحتكاك (Friction Feed) :-

يتم مسك ورقة واحدة بين بكرتين كما في آلة الطباعة .

٢. التغذية بالجر (Traction Feed) :-

يتم استعمال ورق خاص فيه فجوات عند حافته ، وكلما برمت العجلات يتم سحب الورقة الى داخل الطباعة .

٣. التغذية المنفصلة (Cut Sheet Feed) أو التغذية بالدرج (Tray feed) :-

يتم سحب الورق ورقة تلو الورقة تلقائيا الى داخل الطباعة .

وحدات الادخال / الاخراج :

هي وحدات قادرة على تلقي البيانات او الاوامر ، إضافة الى قدرتها على اظهار النتائج ، واكبر مثال عليها هو شاشات اللمس (Touch Screen) .



المحاضرة الرابعة

الذاكرة والتخزين والأداء

أنواع الذاكرة (Kinds of Memory) ..

يتم تخزين البيانات في مواقع تسمى الذاكرة ، حيث تسمح هذه الذاكرة باسترجاع البيانات المخزنة عليها .

- هناك نوعان من الذاكرة :

١. الذاكرة الرئيسية (Primary Memory)

٢. الذاكرة الثانوية (Secondary Memory)

أنواع الذاكرة الرئيسية (Forms of Primary Memory) :

تقسم الذاكرة الرئيسية إلى الأنواع التالية :

١. ذاكرة الوصول العشوائي (Random Access Memory (RAM) :-

- تعمل عند تشغيل الجهاز.
- تعتبر منطقة العمل الرئيسية في جهاز الحاسوب، فأى برنامج يُراد تنفيذه يجب أن يتم تحميله على ذاكرة RAM.
- ذاكرة RAM متطايرة (Volatile) لذلك ينصح بحفظ العمل أولاً بأول.
- الذاكرة المتطايرة هي تلك الذاكرة التي تفقد محتوياتها بفقدان التيار الكهربائي
- تقسم إلى مواقع (Locations) متساوية الحجم، كل من هذه المواقع يخزن تعليمة أو جزء من البيانات .
- كل موقع له عنوانه الخاص به (Location Address)
- تقاس ذاكرة RAM بالجيجا بايت وسرعتها

٢. ذاكرة القراءة فقط (Read Only Memory (ROM) :-

- وهي ذاكرة صغيرة جدا تحتفظ بالتعليمات اللازمة للحاسوب لكي يبدأ عمله عندما يتم تشغيله ، وتسمى هذه العملية بالإستنهاض (Booting Up)
- هي ذاكرة غير متطايرة (Non-Volatile)، أي لا تفقد محتوياتها بفقدان التيار الكهربائي، ولا يمكن الكتابة عليها من قبل الحاسب.
- هي ذاكرة ثابتة ، لا يمكن تغيير حجمها .

ماذا نقصد بعملية الاستنهاض (Booting Up) ؟

لنراجع الحقائق التالية :

(١) المعدات لا تعمل بدون البرمجيات

(٢) البرمجيات حتى تعمل يجب أن تكون في الذاكرة الرئيسية RAM

(٣) ذاكرة RAM ذاكرة متطايرة

٤) عند تشغيل الجهاز تكون ذاكرة RAM فارغة

إذا عند تشغيل الجهاز لا يوجد برنامج موجود في الذاكرة ، وبالتالي ما الذي يشغل الجهاز؟
الجواب: إن عملية الاستنهاض **Booting Up** هي المسئولة عن ذلك.

الإستنهاض هي عملية تبدأ عند تشغيل الجهاز ، حيث يتم تحفيز برنامج موجود في ذاكرة ROM ليقوم بتحميل برنامج نظام التشغيل (Windows) الموجود في الذاكرة الثانوية (القرص الصلب HardDisk) إلى الذاكرة الرئيسية RAM، ليبدأ الجهاز عمله

٣. ذاكرة الكاشي (Cache Memory) :-

- ذاكرة متطيرة
- تتصل بوحدة المعالجة المركزية (CPU)
- تتسم بالسرعة العالية
- تخزن عليها البيانات والبرمجيات المستخدمة بكثرة من قبل المستخدم، بحيث توفر وقت استدعائها من الذاكرة RAM وبالتالي زيادة الإنتاجية. أي أن الهدف من ذاكرة cache تقليص الفجوة في السرعة ما بين الذاكرة الرئيسية RAM ووحدة المعالجة المركزية CPU
- عادة تكون هذه الذاكرة بسعة ٥١٢ كيلو بايت إلى ٢ ميجابايت

تأثير إنقطاع التيار الكهربائي (Power Failure) :

إن انقطاع التيار الكهربائي يؤدي إلى :

١. مسح المعلومات التي لم يتم حفظها من الذاكرة الرئيسية
 ٢. قد تُعطب بعض الملفات او البرمجيات الاخرى.
- عندما تفتح جهازك مرة أخرى، ينفذ برنامج لفحص القرص الصلب بشكل أوتوماتيكي، ويخبرك عن الأخطاء والفسل الذي يجده
 - للتقليل قدر الامكان من حدوث العطب عند انقطاع التيار الكهربائي:
 - إ فصل الجهاز عن الكهرباء .
 - إستخدام محولات طاقة لها مصفيات خاصة تمنع حدوث عطب الجهاز، حيث انها تصفي التموج في الكهرباء .
 - استخدام مزود طاقة غير منقطع (UPS) (Uninterrupted Power Supply) وهو عبارة عن بطارية احتياطية تزود الحاسوب بالطاقة اثناء انقطاع الكهرباء

- تمثيل البيانات في الذاكرة (Data Representation in the Memory)

- يتم تخزين البيانات في الحاسوب باستخدام النظام الثنائي (0,1) .
- يتم تخزين هذه الخانة الثنائية بوحدة تخزين تسمى بت Bit .
- مجموعة من ٨ بت (8 Bits) تسمى بايت (Byte)، وهي عدد الوحدات الثنائية اللازمة لتمثيل رمز واحد في الحاسوب

• البايت هي وحدة قياس الذاكرة

الجدول التالي يوضح بعض مقاييس الذاكرة :

0,1 (أصغر وحدة لتمثل البيانات)	البت (Bit)
8 Bit أو رمزا واحدا	البايت Byte
2^{10} بايت (1024 بايت)	الكيلوبايت Kilo Byte
2^{20} بايت (1024 كيلو بايت)	الميغا بايت Mega Byte
2^{30} بايت (1024 ميغا بايت)	الجيغا بايت Giga Byte
2^{40} بايت (1024 جيغا بايت)	التيرا بايت Tira Byte
2^{50} بايت (1024 تييرا بايت)	البيتابايت PB
2^{60} بايت (1024 بيتابايت)	الاكسابايت EB
2^{70} بايت (1024 اكسابايت)	الزيتابايت ZB
2^{80} بايت (1024 زيتابايت)	اليوتابايت YB

ابوضحها لكم بطريقة ثانية ..

البت : (bit) أصغر وحدة قياس لتخزين البيانات وتحتوي على رقم ثنائي، (صفر، واحد)
البايت : (BYTE) اختصارها (B) وتساوي ثمانى وحدات (بت) وهي تمثل حرف أو رقم أو رمز خاص .
وهذه وحدات القياس الأخرى بالتدرج من الأصغر إلى الأكبر ...

١- كيلو بايت : (KILOBYTE) : يساوي ١٠٢٤ بايت .. اختصارها (KB)

٢- ميغا بايت : (MEGABYTE) : يساوي ١٠٢٤ كيلو بايت .. اختصارها (MB)

٣- جيغابايت : (GIGABYTE) : يساوي ١٠٢٤ ميغا بايت .. اختصارها (GB)

٤- تييرا بايت : (TERABYTE) : يساوي ١٠٢٤ جيغا بايت .. اختصارها (TB)

إلى هنا معروفة عندنا والباقي احجام كبيره ما مرت علينا وحطيتها للفائده

٥- بيتا بايت : (BETABYTE) : يساوي ١٠٢٤ تييرا بايت .. اختصارها (PB)

٦- اكسا بايت: (EXSABYTE) : يساوي ١٠٢٤ بيتا بايت .. اختصارها (EB)

٧- زيتا بايت: (ZETABYTE) : يساوي ١٠٢٤ اكسا بايت .. اختصارها (ZB)

٨- يوبا بايت: (YOBABYTE) : يساوي ١٠٢٤ زيتا بايت .. اختصارها (YB)

بت > بايت > كيلو بايت > ميغا بايت > جيغا بايت > تيرا بايت > بيتا بايت > اكسا بايت > زيتا بايت > يوبا بايت

مثال : >> مدري وش قصده فيه الدكتور

٥٠٠ دولار أمريكي كم تعادل من ريال سعودي إذا علمت أن الدولار الأمريكي يساوي ٣.٧٥ ريال سعودي
٥٠٠ دولار أمريكي = ؟ ريال سعودي

الجواب :

$$\frac{١ \text{ دولار أمريكي}}{٥٠٠ \text{ دولار أمريكي}} = \frac{٣.٧٥ \text{ ريال سعودي}}{س}$$

$$١ \text{ دولار أمريكي} \times س = ٥٠٠ \text{ دولار أمريكي} \times ٣.٧٥ \text{ ريال سعودي}$$

$$س = \frac{٥٠٠ \text{ دولار أمريكي} \times ٣.٧٥ \text{ ريال سعودي}}{١ \text{ دولار أمريكي}}$$

١ دولار أمريكي

$$س = ٥٠٠ \times ٣.٧٥ \text{ ريال سعودي} = ١٨٧٥ \text{ ريال سعودي}$$

عقدها الدكتور شوي الله يصلحه سين وتقسيم وضرب 🗳️

ابقول لكم الطريقة سهلة .. الحين الدولار يساوي ٣.٧٥ ريال سعودي والمطلوب كم يساوي ٥٠٠ دولار

$$\text{خلاص} \quad ٥٠٠ \times ٣.٧٥ = ١٨٧٥ \text{ ريال سعودي} 🗳️$$

نرجع للموضوع 🤔

- صورته حجمها ١٠٠ كيلو بايت كم حجمها بالبايت؟

الجواب :

$$\text{نضرب } ١٠٠ * ١٠٢٤ = \text{يصبح الناتج } = ١٠٢٤٠٠ \text{ بايت}$$

ماهو حجمها بالبت ؟

$$١٠٢٤٠٠ * ٨ = ٨١٩٢٠٠ \text{ bit}$$

إذن :

صورته حجمها يساوي ١٠٠ كيلوبات = ١٠٢٤٠٠ بايت = ٨١٩٢٠٠ بت

مثال .. / ٥١٢ بايت = ؟ كيلوبايت

الجواب :

$$\begin{array}{rcl} & & \text{بايت } 1024 \\ & \swarrow & = \\ \text{كيلوبايت } 1 & & \\ & \searrow & = \\ & & \text{بايت } 512 \\ \text{س} & & \end{array}$$

$$1024 \text{ بايت} \times \text{س} = 512 \text{ بايت} \times 1 \text{ كيلوبايت}$$

$$\text{س} = \frac{512 \text{ بايت} \times 1 \text{ كيلوبايت}}{1024}$$

$$1024 \text{ بايت}$$

$$\text{س} = \frac{512 \times 1 \text{ كيلوبايت}}{1024} = 0.5 \text{ كيلوبايت}$$

$$1024$$

- نرجع لخطي اللي قبل شوي 🤔 وهنا للتوضيح

كيلو بايت : (KILOBYTE) : يساوي ١٠٢٤ بايت .. اختصارها (KB)

طيب الحين هو طلب كم ٥١٢ بايت يساوي كيلو بايت

إذا .. / ١٠٢٤ بايت يساوي كيلو بايت خلاص اجل ٥١٢ بايت تساوي نص كيلو بايت (٠.٥)

مثال .. / ٢٥٦ جيجابايت = ؟ كيلوبايت

الجواب :

$$\begin{array}{rcl} & & \text{جيجابايت} \\ & \swarrow & = \\ \text{كيلوبايت } 1024 \times 1024 & & \\ & \searrow & = \\ & & \text{جيجابايت } 256 \\ \text{س} & & \end{array}$$

$$1 \text{ جيجابايت} \times \text{س} = 256 \text{ جيجابايت} \times 1024 \times 1024 \text{ كيلوبايت}$$

$$\text{س} = \frac{256 \text{ جيجابايت} \times 1024 \times 1024 \text{ كيلوبايت}}{1024 \times 1024}$$

$$1 \text{ جيجابايت}$$

$$\text{س} = \frac{256 \times 1024 \times 1024 \text{ كيلوبايت}}{1024 \times 1024} = 256 \text{ كيلوبايت}$$

١

برضو هنا طويلة شوي

للتوضيح ..

٢- ميغا بايت : (MEGABYTE) : يساوي ١٠٢٤ كيلو بايت .. اختصارها (MB)

٣- جيجابايت : (GIGABYTE) : يساوي ١٠٢٤ ميغا بايت .. اختصارها (GB)

طلب تحويل من جيجا بايت إلى كيلو بايت يصير كذا بينها ميغا بايت ..

الطريقة سهلة .. / ٢٥٦ جيجابايت \times ١٠٢٤ ميغابايت \times ١٠٢٤ كيلوبايت = ٢٦٨٤٣٥٤٥٦ كيلوبايت

وإذا طلب مثلاً / ١٠ تيرا بت إلى كيلو بايت يكون كذا ١٠ \times ١٠٢٤ جيجابايت \times ١٠٢٤ ميغابايت \times ١٠٢٤ كيلوبايت

جدول حسابي يوضح العلاقة الأسية في النظام الثنائي مع القيمة

2^0	1
2^1	2
2^2	4
2^3	8
2^4	16
2^5	32
2^6	64
2^7	128
2^8	256
2^9	512
2^{10}	1024

س٣) ٢٥٦ جيجابايت = ؟ كيلوبايت

الجواب بطريقة أخرى :

$$\begin{array}{l} 1 \text{ جيجابايت} \\ 2^8 \text{ جيجابايت} \end{array} = \begin{array}{l} 2^{20} \text{ كيلوبايت} \\ \text{س} \end{array}$$

$$1 \text{ جيجابايت} \times \text{س} = 2^8 \text{ جيجابايت} \times 2^{20} \text{ كيلوبايت}$$

$$\text{س} = \frac{2^8 \text{ جيجابايت} \times 2^{20} \text{ كيلوبايت}}{1 \text{ جيجابايت}}$$

١ جيجابايت

س = 2^{28} كيلوبايت

الدوائر الإلكترونية في ذاكرة الحاسوب (Memory Chips) :

- تصنع ذاكرة RAM من دوائر خاصة Chips
- تجمع هذه الدوائر لتشكيل بطاقات صغيرة Cards
- تثبت هذه البطاقة في أماكن خاصة على اللوحة الام

- كل بطاقة لها سعة تخزينية قد تصل إلى ٢ أو ٤ جيجا بايت.
- يمكن للمستخدم ان يضيف ذاكرة على حاسوبه ، بشرط ان ينتبه الى نوع الذاكرة المناسبة لجهازه وان يتأكد من طريقة التثبيت وصحتها .

الذاكرة الثانوية (Secondary Storage) :

- تستخدم لتخزين البرمجيات والملفات والبيانات بشكل دائم .
- لتنفيذ اي برنامج، او فتح اي ملف، يجب تحميل نسخة منه من الذاكرة الثانوية الى ذاكرة RAM .
- لحفظ التغييرات التي احرثت على الملف يتم تخزينه على الذاكرة الثانوية .

أنواع الذاكرة الثانوية (Storage Devices) :

١. القرص الصلب (Hard Disk) :-



- أهم وسط تخزين نظرا لسرعة العالية وسعة الكبيرة .
- يقع داخل وحدة النظام .
- يمكن زيادة عدد الاقراص الصلبة من الداخل والخارج (External HD)

٢. الاقراص المرنة (Floppy Disks) :-



- تعد الاقراص المرنة وسط تخزين ممغنط ومغلف بعلبة بلاستيكية .
- صغير الحجم ، خفيف الوزن ، يمكن نقله بسهولة ، رخيص الثمن .
- سعته التخزينية تبلغ ١.٤ ميجابايت .

٣. القرص الضوئي (المضغوط) (CD-ROM (Compact Disk – Read only Memory)) :-

- يستخدم اشعة الليزر في قراءة المعلومات .
- تصل سعته الى ٧٠٠ ميجابايت .
- يستخدم لتخزين الملفات ذات الوسائط المتعددة .
- خفيف الوزن ، ذات موثوقية عالية .
- لا يمكن الكتابة عليها او حذف البرامج منها ، الا باستخدام مشغلات خاصة .
- **ملاحظة** .. اكثركم يعرف السي دي الحين تغير صار فيه سي دي اسمة (cd-wr) تقدر تمسح اللي فيه

٤. القرص الرقمي (DVD) Digital Versatile Disk :-

- يستخدم تقنية الاقراص الضوئية .
- سعة التخزينية عالية جدا تصل الى ٤ - ٨ جيجابايت .
- يستخدم لتخزين الافلام ذات الجودة العالية .

٥. أقراص ZIP :-



- تشبه الاقراص المرنة في شكلها .

- اكبر واثقل نوعا ما من الاقراص المرنة .
- تبلغ سعتها التخزينية ١٠٠ ميجابايت او ٧٥٠ ميجابايت.

٦. الشريط المغنط Magnetic Tape :-

- عبارة عن شريط بلاستيكي رفيع السمك ، يغطي احد وجهيه مادة سهلة المغنطة كأسيد الحديد .
- يعد الشريط المغنط وسطاً ذا كفاءة وموثوقية واقتصادية للاحتفاظ بنسخ احتياطية للكميات الكبيرة من البيانات .
- يؤخذ عليه طريقة الوصول التتابعية للبيانات المخزنة .

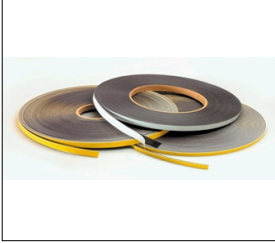

٧. البطاقة الذكية (Smart Cards) :-

- لها نفس حجم وشكل بطاقة الائتمان .
- تحتوي على دائرة حاسوب فيها ذاكرة ومعالج وموقع تخزين دائم .
- يمكن استرجاع البيانات المخزنة فيها ، كما يمكن التعديل على البيانات فيها .

٨. USP Flash Drives :-

- صغيرة الحجم ، يمكن وضعها في الجيب .
- تستخدم لحفظ ونقل البيانات بكميات كبيرة .
- يوجد لها عدة ساعات 8GB - 1GB ... الحين وصل حجمها إلى ٦٤

تخزين البيانات في الذاكرة الثانوية (Stored Data)

- يتم تمثيل وتخزين البيانات في الذاكرة الثانوية بالنظام الثنائي (٠, ١).
- يتم ضم مجموعات كبيرة من البيانات الثنائية فيما يسمى بالملفات (Files).
- يتم انشاء هذه الملفات باستخدام برامج خاصة (مثل برامج مايكروسوفت اوفيس).
- توجد هذه الملفات بصورة مستقلة عن البرامج التي انشأها.
- يتم تمييز الملفات الى انواع باستخدام امتداد للملف يتم تحديده بواسطة البرنامج الذي انشاه.
- الامتداد Doc لملف word ، MP3 للملفات الصوت ، Gif للملفات الصور.

العمليات التي تخضع لها الملفات هي :

١. صناعة الملف وتسميته وحفظه (Create, Name, and Save)
٢. نسخ الملف وتحريكه و حذفه (Copy , Move and Delete)
٣. استرجاع المعلومات من الملف وتحديثها (Retrieve and Update)
٤. عرض الملف على الشاشة وطباعته (Display and Print)
٥. تنفيذ الملف (Execute)

٦. تحميل الملف من القرص للذاكرة الرئيسية لإمكانية نسخة من قبل الآخرين .
٧. تصدير الملف من البرامج الذي تعمل عليها الى برنامج اخر .
٨. ضغط الملف بحيث يخزن دون فرغات وبالتالي تصغير حجمة .
٩. حماية الملف من عبث الآخرين او الوصول غير المخول او الفيروسات .

أداء الحاسوب (Computer Performance)

نقصد باداء الحاسوب سرعة إنجاز CPU للتعليمات او العمل المطلوب ، حيث تتحدد هذه السرعة بعدة عوامل منها :

١. سرعة ساعة الحاسوب (Clock Speed) ، حيث تقاس سرعة الحاسوب بالجيجاهيرتز .
٢. سعة الذاكرة الرئيسية وسرعتها (RAM , Cache)
٣. سرعة القرص الصلب (Hard Disk Speed)
٤. سرعة النواقل (Bus Speed)، حيث تقسم النواقل إلى ثلاثة أنواع:
 - ناقل العناوين (Address Bus)
 - ناقل البيانات (Data Bus)
 - ناقل التحكم (Control Bus)
٥. وجود بطاقة الرسوم (Graphic Acceleration)
٦. عدد البرامج المشتغله في نفس الوقت

المحاضرة الخامسة

البرمجيات (Software)

- كما أن دماغ الانسان يحتاج إلى عقل (فكر) يشغله ، تحتاج معدات الحاسوب إلى برمجيات تديرها وتشغلها.
- **البرنامج (Program)** : مجموعة من التعليمات المتسلسلة والمرتبة بشكل منطقي تقوم بتوجيه الكمبيوتر لاداء وظيفة ما، مكتوب بلغة برمجة معينة.
 - **البرمجيات (Software)** : هي عبارة عن برنامج او مجموعة من البرامج والبيانات والمعلومات المخزنة مع التوثيق الخاص بهذه البرامج.
 - **المبرمج (Programmer)** : هو الشخص الذي يقوم بكتابة البرامج مستخدما لغة برمجة واحده او اكثر.

أنواع البرمجيات (Software Kinds)

هناك نوعان من البرمجيات :

- 1) برمجيات النظم (System Software): هي البرمجيات التي يستخدمها الحاسوب ليقوم بعمله على اكمل وجه.
- 2) البرمجيات التطبيقية (Application Software): هي البرمجيات التي تطوَّع الكمبيوتر من اجل تنفيذ وظائف مفيدة عامة خاصة بالمستخدم وليست اساسا ليعمل الحاسوب

برمجيات النظم (System Software)

من امثلة برمجيات النظم :

1. لغات البرمجة. (C, Pascal, Basic, Java)

2. المترجمات (Compilers) والمفسرات (Interpreters)

3. نظم التشغيل (Operating Systems)

أ- لغات البرمجة (Programming Languages)

يتم تطوير برامج الحاسوب من خلال لغات البرمجة ، وتتكون لغة البرمجة من مجموعة من الرموز والقواعد لتوجيه العمليات في الحاسوب ، وهناك العديد من لغات البرمجة المستخدمة التي يجب على أي شخص يهدف لأن يصبح مبرمجا ان يتعلم احدى هذه اللغات ويتقنها ليستطيع بعد ذلك اعطاء اوامره للحاسوب ، ومن اشهر لغات البرمجة المعروفة : لغة

Basic ، Pascal ، C++ ، JAVA

• **أجيال لغات البرمجة :**

1. لغة الآله (Machine Language)

2. لغة التجميع (Assembly Language)

3. اللغات عالية المستوى (High Level Language)

٤. مولدات التطبيقات (Application Generators) أو لغات الجيل الرابع (4th generation Languages)
٥. برمجيات الكائنات الموجهة (Object Oriented Languages)

١- لغة الآلة (Machine Language).

- تعد لغة الآلة اللغة الأساسية لجهاز الحاسوب .
- تتكون البرامج المكتوبة بلغة الآلة من ارقام ثنائية (1,0).
- تتصف لغة الآلة بصعوبة استخدامها بشكل كبير .
- تحتاج لغة الآلة الى وقت كبير في اعداد البرامج.
- تعد لغة الآلة من اكثر اللغات عرضةً للاخطاء .

٢- لغة التجميع (Assembly language) .

- تتكون لغة التجميع من اختصارات سهلة التذكر او الرموز المختصرة مثل (ADD,STO,MUL).
- تتميز لغة التجميع باستخدام العنونة الرمزية .
- يمكن استخدام الارقام الثمانية او السادس عشرية او العشرية في قيم البيانات .
- تحتاج البرامج المكتوبة بلغة التجميع للترجمة الى لغة الآلة ولهذا الغرض يتم استخدام برنامج خاص يسمى المجمع (Assembler)

٣- لغات عالية المستوى (High Level Language).

- تعد هذه اللغات من اقرب اللغات الى الانسان حيث انها تستخدم جملا يستخدمها الانسان .
- تحتاج هذه اللغات الى مترجمات ومفسرات ليفهمها الحاسوب .
- تتميز هذه اللغات بسهولة استخدامها في حل المشاكل المعقدة
- يمكن استخدامها على انواع مختلفة من الحواسيب .
- اشهر هذه اللغات ++C, JAVA, VB

٤- مولدات التطبيقات (Application Generators) .

- تسمى هذه اللغات بلغات الجيل الرابع وهي لغات قواعد البيانات .
- تقوم هذه اللغات في صناعة الملفات والشاشات والتقارير دون كتابة البرامج .
- من اشهر هذه اللغات Access , Oracle

٥- برمجيات الكائنات الموجهة (Object Oriented Language)

- تعد هذه البرمجيات من احدث التقنيات في اعداد البرامج حيث تتكون هذه اللغات من مجموعة من الكينونات وكل كينونة تحمل مجموعة من الصفات .
- اكثر ما يميز هذه اللغات وجود كل مجموعة بيانات مع العمليات الخاصة بها في كينونة واحدة ولا يمكن الوصول الى البيانات الا من خلال العمليات فقط .

ب- المترجمات والمفسرات Compilers & Interpreters

- المترجم او المفسر عبارة عن برنامج يقوم بتحويل البرنامج المصدري (Source code) المكتوب بلغة عالية المستوى الى البرنامج الهدي (Object code) المكتوب بلغة الالة.
- المترجم يقوم بترجمة جميع البرامج المكتوبة بلغات عالية المستوى مرة واحدة فقط .
- المفسر يقوم بترجمة وتنفيذ جملة واحدة في الوقت الواحد بمجرد ادخالها الى الحاسوب .
- يعد المفسر ابطأ من المترجم في تنفيذ البرامج كما انه ياخذ حيزا اكبر في الذاكرة الرئيسة.

ج - نظم التشغيل (Operating System)

- يعرف نظام التشغيل على انه مجموعة من البرامج التي تتحكم وتشرف وتدعم الحاسوب والحزم التطبيقية .
- لا يمكن لجهاز الحاسوب ان يعمل الا عند توفر نظام التشغيل.
- يتكون نظام التشغيل من مجموعة من البرامج التي تعمل كفريق واحد في اداء المهام .

أمثلة على نظم التشغيل :

١. دوس DOS

٢. ويندوز Windows

٣. لينوكس Linux

٤. يونيكس Unix

٥. IBM OS/2

٦. ماكتوش Mac-OS

وظائف نظم التشغيل .

١. استنهاض الحاسوب والاستعداد للعمل
٢. واجهة ربط المستخدم مع البرمجيات الاخرى
٣. ادارة المهام والصادر
٤. مراقبة النظام واعاقة العمليات غير المسموح بها
٥. ادارة الملفات وتنظيمها ونسخها ونقلها ... الخ
٦. المحافظة على سرية النظام والوصول غير المخول لبيانات وبرمجيات الجهاز.

انواع نظم التشغيل

١. متعدد المهام (Multitasking) : اكثر من مهمة في نفس الوقت
٢. متعدد المعالجة (Multiprocessing) : اكثر من معالج في نفس الحاسوب
٣. متعدد المستخدمين (Multi Users) : يسمح لأكثر من شخص باعمل على نفس الجهاز في نفس الوقت
٤. المشاركة الزمنية (Time Sharing)

٥. نظام تشغيل الشبكات (Network OS)

٦. نظام تشغيل أجهزة الوقت الحقيقي (Real Time OS)

البرمجيات التطبيقية (Application SW) :

تم اعداد هذه البرامج من اجل تنفيذ وظائف مفيدة عامة ومن الامثلة على هذه البرمجيات:

- برنامج (Microsoft Office (Word, Excel, Access, PowerPoint)
- برامج استعراض الويب Internet Explorer
- برامج المحاسبة Accounting
- التطبيقات المتخصصة التي يتم اعدادها بناءا على طلب المستخدم .
- برمجيات الرسوم مثل CAD

الواجهة في البرمجيات (Interfaces)

- الواجهة Interface هي الطريقة التي يتخاطب بها مستخدم البرمجية مع الحاسوب وهي نوعان :
 - ١- **التخاطب بكتابة الاوامر** : حيث يكتب المستخدم الامر كاملا من خلال لوحة المفاتيح ليظهر على الشاشة ، وتعد هذه الطريقة قديمة وبطيئة وتحتاج لمعرفة اكثر بنظام الحاسوب
 - ٢- **الواجهة الرسومية (GUI)** : تستخدم الصور والايقونات والقوائم حيث يختار المستخدم الامر المطلوب او الايقونة بتوجيه الفأرة والنقر عليها لتفعيل الامر او شاشات اللمس وهذه الطريقة تتميز بالسهولة والمتعة .

المحاضرة السادسة

البرمجيات (Software)

تطوير النظم (System Development) :

يقصد بتطوير النظم عملية تحويل نظام يدوي الى نظام محوسب ، مثل تحويل نظام الرواتب او المالية اليدوي الى نظام حاسوبي ، حيث تمر عملية تطوير النظم بعدة مراحل تسمى دورة حياة النظام System Life Cycle

مراحل دورة حياة النظام :

١. مرحلة التحليل : في هذه المرحلة يتم التعرف على النظام الحالي وتشخيص المشاكل التي يعاني منها بالاضافة الى التعرف على متطلبات النظام الجديد .

٢. مرحلة دراسة الجدوى : في هذه المرحلة يتم دراسة الجدوى الاقتصادية والفنية والتشغيلية وجدولة وقت تطوير النظام ، وتعد هذه المرحلة ذات اهمية بالغة في اتخاذ القرار بتطوير النظام او لا .

٣. مرحلة التصميم : في هذه المرحلة يتم اعداد التصميم المنطقية Logical Design للنظام .

٤. مرحلة التطبيق :- يتم انجاز عدة مهام هي :

١- برمجة النظام .

٢- اختبار النظام : حيث يتم اخبار النظام للتأكد من خلوه من الاخطاء والمشاكل بحيث تتم عملية الاختبار بطريقتين (اختبار ألفا ، اختبار بيتا)

٣- تدريب المستخدمين على النظام الجديد .

٤- تنصيب النظام وتشغيله وتسليمه للمستخدمين .

٥- صيانة ومراقبة النظام .

تعدد الوسائط Multimedia

- تعدد الوسائط هي استخدام النص والصوت والصور والحركة والفيديو في البرمجية .
- تستخدم هذه الطريقة في العرض والتعليم والتدريب والألعاب والاعراض التجارية .
- اصبح استخدام هذه الطريقة منتشر بشكل واسع والسبب يعود الى الزيادة الهائلة في سرعة الحواسيب .

○ ترانس البينات وشبكات الحاسوب

مجتمع المعلومات The Information Society

- يتصف عصرنا الحالي بعدة صفات منها :-
 - عصر المعلوماتية .
 - عصر تكنولوجيا المعلومات .

- عصر ثورة الاتصالات .

- القرية الصغيرة .

وذلك نتيجة التطور الهائل في صناعة تكنولوجيا المعلومات والاتصالات الذي أدى الى ايجاد ما يسمى بمجتمع المعلوماتية .

١. ماهو المقصود بمجتمع المعلوماتية ؟

٢. وما هي أهم مميزات هذا المجتمع ؟

٣. وما هي المآخذ الرئيسية على هذه المجتمع ؟

• مجتمع المعلومات **The Information Society** :-

هو ذلك المجتمع الذي يعتمد على تقنية المعلومات في وصوله للمعلومات ، وقراءة الاخبار ، وإرسال الرسائل ، والتسوق وتسجيل المواعيد، وعقد الصفقات ، والتجارة الخ .

مميزات مجتمع المعلومات :

- التعليم الالكتروني .

- التجارة الكترونية.

- الحكومة الالكترونية .

- العمل عن بعد .

- البريد الالكتروني .

- التواصل مع الاخرين بسرعة عالية و كلفة قليلة .

- النشر الالكتروني .

مآخذ مجتمع المعلوماتية :

- تقليل الاحتكاك الاجتماعي .

- الحاجة الى خبرات معينه .

- الحاجة الى مهارات عقلية وذهنية كبيرة .

تراسل البيانات Data Communication :

- عبارة عن توزيع البيانات بين نقطتين أو اكثر.

- هي عملية ارسال واستقبال البيانات والمعلومات ما بين طرفيين ، الأول يسمى مرسل (Sender) والثاني يسمى مستقبل (Receiver).

شبكة الحاسوب Computer Network :

- هي نظام لربط جهازين أو أكثر باستخدام إحدى تقنيات نظم الاتصالات من أجل تبادل المعلومات والموارد والبيانات بينها ، وكذلك تسمح بالتواصل المباشر بين المستخدمين.

- مهما كان شكل البيانات المنقولة (نص، أو صورة، أو صوت ، أو فيديو) ، فإنه يتم نقلها على شكل (١ ، ٠) وذلك بعد تحويلها من شكلها الاصيلي عن طريق (شيفرة ASCII).

• إستخدام شبكة الحواسيب في العمل يدعى بالعمل الجماعي الحوسب Workgroup Computing وهو يؤدي إلى:

- المشاركة بالمعدات .
- المشاركة بالبرمجيات .
- المشاركة بالبيانات .
- الاتصال(المستخدمين ببعضهم البعض) .
- تقديم الخدمات للعملاء بسرعة ، و سهولة ، وبأقل تكلفة .
- إرسال الرسائل القصيرة .
- الاتصالات الصوتية والفاكسات ، وعقد المؤتمرات الفيديوية.
- تسعى الحكومات والمنظمات الخاصة في ظل وجود الشبكات والتطور الهائل في تكنولوجيا المعلومات الى تطوير عملية تراسل البيانات بحيث يمكن تبادلها بأشكالها المختلفة بسرعة ودقة .
- بالاضافة الى ذلك فقد اوجدت بعض الحكومات في دولها ما يسمى بالحكومة الالكترونية (E-government) التي تمكن المواطن من انجاز معاملاته من خلال الانترنت
- أدى التنافس الحاد بين شركات الاتصالات الى انخفاض كلفة الاتصال على المستخدم بالاضافة الى زيادة الخدمات المقدمة وتحسين نوعيتها .
- بعض الشركات اصبحت تقدم عروضاً مجانية على خدمة الانترنت حتى ان كلفة الهاتف قد تصبح منخفضة ايضاً عند استخدامه في الاتصال عبر الانترنت .

أنواع الشبكات تبعا للتوزيع الجغرافي

١. الشبكة المحلية (Local Area Network) LAN :

- مجموعة من الحواسيب مرتبطة مع بعضها البعض عن طريق خطوط اتصال بحيث تغطي منطقة محدودة مثل مكتب أو مبنى أو مجموعة مباني .

تقسم الشبكة المحلية (LAN) إلى نوعان:

١- شبكة خادم بعملاء (Client Server Network) :-

- تتميز هذه الشبكة بوجود حاسوب مميز الخادم (Server) يقدم الخدمات الشبكية الى حواسيب اخرى العملاء (Clients) مرتبطة معه.
- الخادم هو عبارة عن حاسوب يمتلك مواصفات وقدرات عالية اكبر من الحواسيب المرتبطة به

• انواع الخوادم (Servers) :

- ١- خادم الملفات (File Server) : يستخدم في تخزين البرامج وملفات البيانات المشتركة على قرص صلب سعته عالية وسرعته كبيرة ، وتسمى عملية تحميل الملفات من الخادم الى الحاسوب الطرفي بـ(Downloading) وعملية الابداع الى الخادم بـ (Uploading).
 - ٢- خادم الطباعة (Print Server) : الذي يتحكم بالطباعة المشتركة بين محطات العمل في الشبكة .
 - ٣- خادم الاتصالات (Communication Server) : يقوم بالسماح لمستخدمي الشبكة بالاتصال مع الحواسيب خارج نطاق الشبكة عبر فتحات متسلسلة ووحدات مودم عالية السرعة .
 - ٤- خادم الويب (Web Server) الذي يخزن عليه موقع الويب الخاص بالمنشأة .
 - ٥- خادم البريد (Mail Server) : وهو خاص بالبريد الإلكتروني
- الخادم المتخصص (Dedicated Server) : إذا تم تحديد جهاز خادم واحد لوظيفة واحدة ، كأن يكون خادم ويب فقط ، يطلق عليه اسم الخادم المتخصص. ولا يكون خادماً متخصصاً إذا تم استخدام الخادم لأكثر من عمل.

٢- شبكة نظير لنظير (Peer to Peer Network) :-

- في هذا النوع من الشبكات تكون جميع الاجهزة متساوية ومتكافئة .
- بإمكان اي جهاز في الشبكة أن يكون خادماً او عميلاً في نفس الوقت .
- لا يوجد جهاز مميز عن الاجهزة الاخرى في الشبكة .
- تعد هذه الشبكة اقل كلفة من شبكة الخادم والمستخدم .
- تستخدم هذه الشبكة في الاعمال البسيطة .

الشبكة الموسعة (Wide Area Network) WAN :

- تربط حواسيب منتشرة في منطقة جغرافية واسعة كالمدين والدول وحتى القارات .
- ترتبط هذه الحواسيب عن طريق خطوط الهاتف والاقمار الصناعية.
- تستعمل شبكة الهاتف المبدّله (PSTN) للاتصال ببعضها عبر مسافات بعيدة .
- من امثلة الشبكات الموسعة ATM الخاص بالبنوك والتي تمكن من الوصول الى رصيدك من اماكن متباعدة في العالم

المحاضرة السابعة

تراسل البيانات وشبكات الحاسوب

كيف تنتقل الرسالة من مكان إلى آخر في الشبكة الموزعة !!؟

١- تجزيء الرسالة إلى شرائح .

٢- ترقيم الشرائح .

٣- إرسال كل شريحة عبر ممر معين .

٤- تجميعها عند وصولها للمستقبل .

٥- ترتيبها حسب الرقم .

٦- ازالة الرقم والدمج .

تستخدم الشبكات الموسعة أجهزة خاصة منها:

١) الموزع (HUB):

عندما تصل الشريحة ، يوزعها على جميع الحواسيب المتصلة معه .

٢) المحول (Switcher):

يحول الشريحة إلى الحاسوب المطلوب فقط .

٣) الموجه (Routers):

يوجه الشريحة عبر الممر المناسب حتى تصل للطرف الآخر، ويستخدم في الانترنت والشبكات الكبيرة جدا .

٤) البوابة (Gateway):

يستخدم لربط شبكتين محليتين مختلفتين في الشكل أو نظام التشغيل المستخدم في كل منها.

٥) الجسر (Bridge):

يستخدم لربط شبكتين محليتين متشابهتين

٦) المضخمات (Repeaters):

تستخدم في تقوية الموجات والاشارات ، لانها تضعف عبر المسافات الطويلة.

٧) المجمعات (Multipliers):

تستخدم في تجميع عدة رسائل من عدة طرفيات ونقلها عبر كيبيل واحد سريع جدا للطرف الآخر.

أشكال الشبكات Network Topologies

هناك ثلاثة أشكال (تصاميم) رئيسية للشبكات ، هي:

١- شبكة النجمة (Star Network). ٢- شبكة الحلقة (Ring Network).

٣- شبكة الناقل (Bus Network).

شبكة النجمة (Star Network).

- تتكون شبكة النجمة من عدد من الحواسيب تتصل مع حاسوب مركزي على شكل نجمة .
- يمكن ان يجل الموزع (Hub) محل الحاسوب المركزي حين ان له عدة قوابس يتم بواسطتها الربط مع الحواسيب الاخرى.
- تتميز هذه الشبكة بمركزية التحكم .
- عملية نقل البيانات داخل هذه الشبكة تكون بطيئة وذلك لان عملية النقل تتم عن طريق الجهاز المركزي
- اذا حدث عطل في الجهاز المركزي فإن ذلك سيؤدي الى تعطيل الشبكة .
- تستخدم هذه الشبكة بكثرة في شبكات المحلية (الخادم والمستفيد Client Server Network)
- تستخدم هذه الشبكات في المنشآت التي يكون لها افرع متصلة مع الفرع الرئيسي مثل البنوك .

شبكة الحلقة (Ring Network).

- تتكون شبكة الحلقة من عدة حواسيب كل منها متصل بالآخر مباشرة بحيث لا يوجد جهاز مركزي .
- تأخذ الحواسيب في هذه الشبكة شكل الحلقة أو دائرة .
- تعد الشبكة الحلقية ذات موثوقية أكبر نوعاً ما من الشبكة النجمية وذلك لعدم حاجتها الى تحكم مركزي
- تعد الشبكة الحلقية أكثلاً مناعة الفشل والتعطيل ، حيث انه اذا تعطل جهاز في الشبكة فإن ذلك لا يسبب تعطل الشبكة ككل
- يمكن تراسل البيانات داخل الشبكة الحلقية باتجاهين (مع وضد عقارب الساعة) مما يزيد في سرعة نقل البيانات .
- تعد الشبكة الحلقية اغلى ثمن من الشبكة النجمية .
- تستخدم هذه الشبكة بكثرة في الشبكات المحلية (نظير لنظير Peer To Peer Network)
- تستخدم هذه الشبكة في المنشآت التي لا تحتاج الى تحكم مركزي لفروعها.

شبكة الناقل (Bus Network).

- تستخدم شبكة الناقل كيبلاً (ناقلًا) واحداً يمر بين جميع الأجهزة المرتبطة بالشبكة .
- تحتاج شبكة الناقل الى عدد قليل من الاسلاك .
- تعد شبكة الناقل أقل كلفة من الشبكة النجمية .
- تستخدم هذه الشبكة بكثرة في الشبكات المحلية (نظير لنظير أو "الخادم والعميل")

معدات تراسل البيانات :

١- المودم (Modem).

- هو عبارة عن وحدة ربط تستخدم في ارسال واستقبال البيانات عبر خطوط الهاتف .
- تستخدم شبكات الحاسوب اشارات رقمية (Digital Signals) وهي اشارة (١.٠) التي تتكون من الصور والاصوات والرسائل والفيديو.
- تستخدم خطوط الهاتف اشارات تناظرية (Analog Signals) وهي عبارة عن اصوات المستخدمين.
- لذلك يستخدم المودم في تحويل الاشارات الرقمية الى اشارات تماثلية ليتم نقلها عبر خطوط الهاتف الى الطرف الاخر

- تقاس سرعة المودم بالباود (Baud) وهي سرعة ارسال واستقبال البيانات بشكل متسلسل .
- الباود (Baud) هو عدد البتات بالثانية الواحدة التي يمكن ارسالها او تلقيها ويبلغ معدل الباود ٥٦ كيلوبت بالثانية .

انواع المودم (Modem)

١- الفاكس مودم (Fax Modem) :

- يقوم هذا المودم بتحويل الاشارات الرقمية الى اشارات تناظرية ، بالاضافة الى ذلك فإنه يقوم بالارسال الصور والوثائق عن طريق خطوط الهاتف الى اماكن مختلفة .

٢- المودم الذكي (Intelligent modem):

- يقوم هذا المودم بتحويل الاشارات الرقمية الى اشارات تناظرية ، بالاضافة الى امكانية نقل الاصوات والبيانات بشكل اوتوماتيكي عبر خطوط الهاتف ، فهو يرد على المكالمات القادمة كما يقوم بفحص واختيار خطوط النقل المناسبة.

٣- الخطوط المستأجرة (Leased Line) :

- تؤمن الخطوط المستأجرة بين موقعين ، اتصالاً دائماً للاجهزة في شبكة لنقل كميات كبيرة من البيانات .
- تخصص هذه الخطوط للمستخدمين المستأجرين فقط .
- يدفع المستخدم اجراء ثابتاً مهما كان مقدار استعماله كبيراً او صغيراً .
- تحتاج الخطوط المستأجرة الى جهاز خاص شبيه بجهاز المودم يدعى (CSU/DSU) يقع تركيزه عند نهاية كل خط .

٢- الشبكة الرقمية للخدمات المتكاملة (ISDN):

- يستخدم هذا النظام لنقل الاشارات الرقمية بدلاً من الاشارات التناظرية ، ولا داعي لوجود جهاز المودم لتحويل البيانات من الصيغة الرقمية الى الصيغة التناظرية وبالعكس .
- وصفت هذه التقنية بالمتكاملة لأنها تؤمن نقل كل انواع البيانات من نص وصوت وصورة وفيديو .
- توفر هذه التقنية سرعة نقل تصل الى ١٢٨ كيلوبت في الثانية ، ولكن بسعر اعلى .

٣- خط المشترك الرقمي غير المتماثل (ADSL):

- تستخدم تقنية (ADSL) كبديل لتقنية (ISDN) للاتصال شبه الدائم بالانترنت عبر خطوط الهاتف العادية دون شغله ارسالاً واستقبالاً .
- توصف هذه الخطوط بغير المتماثلة (Asymmetric) لان سرعة الاستقبال او التحميل أعلى بكثير من سرعة الارسال حيث يمكن ان تصل سرعة التحميل الى ٩ ميغابت بالثانية .

٤- بطاقة الشبكة (NIC) .

- هي لوحة الكترونية تثبت داخل الجهاز على اللوحة الام في ثقب التوسع .
- تستخدم هذه البطاقة في نقل البيانات بين الاجهزة في الشبكة المحلية وهي تنفذ البروتوكولات المستخدمة في الشبكة .

٥- وسط النقل (Transmission Media):

١- الأوساط السلكية (Wired Media):

- الاسلاك المجدولة (Twisted Pairs) : وهي اسلاك الهاتف وتحتاج الى مودم .
- الاسلاك المحورية (Coaxial Cable): وهي تشبه كابل الموجه الخاص بالتلفاز وتحتاج الى بطاقة الشبكة .
- الالياف الضوئية (Fiber Optic) : أنبوب زجاجي رفيع يتم نقل البيانات فيه بسرعة الضوء ، ويستخدم في الشبكات الموسعة (WAN) .

٢- الايوساط اللاسلكية (Wireless Media) .

- موجات الراديو : تحتاج هذه الموجات الى اجهزة مرسله ومستقبله من الامثلة عليها (المذياع، هاتف الشرطة الاسلكي).
- موجات الميكروويف : هي عبارة عن موجات مستقيمة تحتاج الى محطات خاصة لاستقبالها واعادة توجيهها من الامثلة عليها (الجولات).
- الاقمار الصناعية : تستخدم موجات الميكروويف والاقمار الصناعية تدول حول الارض في مسارات معينة لنقل البيانات بين الشبكات الموسعة ، من الامثلة عليها (Nielsat).

• بروتوكولات الشبكة :

هي مجموعة من القواعد والاجراءات والقوانين المستخدمة لبناء وصيانة وتوجيه النقل بين الاجهزة في الشبكات ، وهي تحدد عدد الاجهز المتصلة بالشبكة وكيفية تجميع البيانات للنقل واستقبال الاشارات وكيفية معالجة الاخطاء .

TCP/IP UDP HTTP FTP

المحاضرة الثامنة

الانترنت :

هناك عدة تعاريف وردت في خصوص الانترنت منها .

- يعد الانترنت اكبر شبكة حواسيب موسعة تغطي جميع انحاء العالم تصل بين حواسيب شخصية وشبكات محلية وشبكات موسعة .
- الانترنت شبكة الشبكات (Net of Net).
- يستطيع اي شخص ان يصبح عضوا في هذه الشبكة من منزله او مكتبة ، ويستطيع حينها الى الوصول لقدر هائل من المعلومات .

تطور الانترنت :

اول اتصال بين حاسوبين تم في امريكا (Arpanet) في بداية الثمانيات.

في التسعينات اصبح بالامكان الوصول الى المعلومات المخزنة في الاجهزة البعيدة وذلك حسب الارتباط التشعبي .

بعد ذلك اصبح بالامكان نقل الصور والاصوات والفيديو عبر خدمة الشبكة العنكبوتية العالمية (World Wide Web) " WWW "

خدمات الانترنت :

١- محركات البحث (Search Engines).

برامج تساعدك في الحصول على المعلومات التي تريدها في ثوان ن وهناك العديد منها وكل محرك يستخدم طريقة خاصة في البحث ، ومن اشهرها (Google).

٢- البريد الالكتروني (E-mail).

برنامج يمكنك من ارسال واستقبال الرسائل عبر الانترنت ، بسرعة هائلة وكلفة قليلة .

الانترنت :

- هي عبارة عن شبكة داخلية تستخدم في المؤسسات الكبيرة حيث يكون اعضائها من داخل الشركة فقط .
- تستخدم هذه الشبكة تقنية الانترنت لاطهار المعلومات وتبدو وتصرف كالانترنت تماما .
- تمكنك من مشاركة المعلومات وموارد الشركة بين الموظفين .
- موظفوا الشركة فقط هم المخولون بالوصول الى الانترنت .
- مثال الموقع الداخلي لجامعة الملك فيصل .

الاكسترا نت :

- هي امتداد لشبكة الانترنت الخاصة بمؤسسة معينة ، بحيث يكون اعضائها من داخل الشبكة بالاضافة الى مجموعة اعضاء محددين من خارج الشبكة .
- يستطيع الزبائن والمرددين من خارج الشركة الوصول الى هذه الشبكة .

- مثال عليها انتساب بعض الطلبة من خارج جامعة الملك فيصل بموقع الجامعة .

تطبيقات الانترنت في التعليم :

١. استخدام البريد الإلكتروني (Electronic Mail) وذلك بإرسال الرسائل لجميع الطلاب، وكوسيط للتغذية الراجعة feedback.
٢. استخدام الإنترنت كوسيط للحوار بين الطلبة مهما كان موقعهم في العالم عن طريق ما يسمى بنظام المجموعات (News group).
٣. استخدام الإنترنت كوسيط للحصول على المعلومات والأوراق الخاصة بموضوع معين.
٤. استخدام الإنترنت كوسيط في التعليم باستخدام التعليم الذاتي.
٥. استخدام الإنترنت كوسيلة لعقد الاجتماعات.
٦. ربط الجامعات العربية بشبكة .
٧. وضع مجموعة خاصة (News Group) لأساتذة الجامعات في العالم العربي أصحاب التخصص الواحد .
٨. استخدام الإنترنت كوسيلة للبحث والإطلاع .
٩. يمكن استخدام الإنترنت كوسيلة مساعدة في المناهج.
١٠. توجيه الطلاب وتشجيعهم على تصميم صفحات خاصة بهم (Home Page) لعرض ابتكاراتهم وأبحاثهم وخبراتهم للآخرين.
١١. تساعد الإنترنت الطلاب على الاتصال بالمتخصصين للاستفادة منهم .
١٢. البحث وجمع البيانات: حيث يمكن للباحث إرسال الاستبانه عبر الإنترنت .
١٣. الحصول على المعلومات.
١٤. الحصول على برامج جديدة.

جدار النار : Firewalls

نظام امني لمنع المستخدمين الخارجيين غير المرخصين من الوصول الى النظام وخصوصا في الحواسيب المتصلة بالانترنت بشكل دائم
قد تكون الحواجز النارية عبارة عن برمجيات فقط تعمل على خوادم ، والبعض الآخر يكون عبارة عن برمجيات تعمل على اجهزة متخصصة.

ترتيب وسائط التخزين من الاعلى وحتى الاقل سعه للتخزين :

١. الشريط المغنط
٢. القرص الصلب
٣. الفلاش ميموري usb flash
٤. القرص الرقمي DVD

٥. اقراص ZIP

٦. القرص الضوئي CD

٧. القرص المرن flooby disk

مميزات البريد الإلكتروني مقارنة بالبريد الحزوني (التقليدي)

١. قليلة التكاليف
٢. راسل الرسالة يكون فوريا
٣. تبادل قوائم المراسلات والعناوين ، تمرير الرسالة إلى أشخاص آخرين
٤. يمكنك إرسال الرسالة الواحدة لعدة أشخاص مرة واحدة
٥. سهولة الرد على الرسالة
٦. قد تحتوي الرسالة على أي شكل من البيانات مثل ملفات
٧. تحرير الرسالة وتحديثها وإعادة إرسالها

سببات البريد الإلكتروني

١. لا يمكنك إرسال أدوات ملموسة (طرد)
٢. قد يحتوي على فيروسات تضر بالحاسوب
٣. كثرة الرسائل وما يترتب على ذلك من أعباء تنظيمها وحفظها والرد عليها
٤. إستلام رسائل غير مرغوب فيها (Junk Mail)
٥. إنعدام الخصوصية

المحاضرة التاسعة

الحاسوب في حياتنا اليومية

- دخل الحاسوب في جميع ميادين الحياة، وأصبح وجوده جزءاً لا يتجزأ من حياتنا اليومية، لا نستطيع الاستغناء عنه، بسبب ارتباطه الوثيق بمعظم إن لم يكن كل أمور حياتنا من إنجاز معاملات ، أو أعمال أو دراسة ، أو ترفيه... الخ
- أصبح لزاماً علينا أن نصنف استخدامات هذا الجهاز، وكيفية توظيفه بالشكل الأمثل لكي نحصل على أفضل النتائج
- كما يجب علينا أن نعرف اثر هذا الجهاز على حياتنا سلبياً وإيجابياً، ومتى يكون الإنسان أفضل من الحاسوب أو العكس

الحاسوب في العمل :

- دخل الحاسوب في مختلف ميادين العمل، وبالتالي تختلف أنظمة الحواسيب باختلاف طبيعة العمل(صناعي، طبي، حكومي)
- اختلاف أنظمة الحاسوب ، يتبعه اختلاف في :

- 1- المعدات .. من حواسيب مواصفات عالية، إلى طرفيات تعدد الوسائط ، وجود خادم، أو طباعة عالية المواصفات، شبكة حواسيب، ومساحات ضوئية، وقارئ شيفرة عامودية ، ومودم، أو خادم خاص بالانترنت، وشاشات حساسة للمس.. الخ
- 2- البرمجيات .. من معالجات النصوص، الجداول الالكترونية ، قواعد البيانات، وبرامج رسم ، برامج عرض، برامج اتصالات وانترنت ، برامج المحاسبة والمالية والإحصاء، برامج المواعيد، برامج دعم القرار وإدارة المشاريع .. الخ

يستخدم الحاسوب في العمل من اجل:

1. تعويض النقص بالايدي العاملة، مثل مراقبة المخزون آلياً
2. ارسال واستقبال الرسائل الالكترونية
3. التعامل مع الحسابات التي تتسم بالتكرار والدقة
4. استخدام الحاسوب في المجالات الطبية
5. تصميم منتجات ذات مواصفات عالية
6. البيع والشراء عبر الإنترنت

الفرق بين الحاسوب والإنسان

المجالات التي يكون فيها الحاسوب افضل من العنصر البشري :

- 1- السرعة في انجاز المهام ، مثل فرز قائمة الأسماء ضمن ترتيب معين
- 2- الدقة، فالعمليات الحسابية تتم بدقة متناهية 3- في المهام ذات الطابع المتكرر
- 4- تزويد خدمة على مدار الساعة
- 5- المجالات الخطيرة ، مثل التجارب الكيميائية
- 6- المهام البسيطة التي يمكن اتمتها ، مثل التلفون الالي
- 7- تخزين كميات هائلة من المعلومات في مساحة صغيرة جدا
- 8- يستخدم في دمج البيانات التي تأتي من مصادر مختلفة، وتخزينها واسترجاعها عند الحاجة اليها

المجالات التي يكون فيها العنصر البشري أفضل من الحاسوب:

١. المهام التي تحتاج إلى إبداع وتخيل وتفكير
 ٢. المهام التي لا يمكن أن تؤدي من خلال التعليمات
 ٣. المهام التي لا تتكرر
 ٤. المهام التي تحتاج إلى المشاعر الإنسانية
 ٥. المشاكل الصحية
 ٦. الخدمات المصرفية
- مع ازدياد استخدام الحاسوب، وتأثيرها على نمط حياة الإنسان ظهرت التساؤلات التالية:
 - هل ستدمر أو ستخلق التكنولوجيا وظائف أكثر؟
 - هل سيعيد الإنسان للتكيف مع التغييرات التي ستحدث في عمله؟
 - هل ستوسع التكنولوجيا الحديثة (بسبب كلفتها وتعقيدها) الهوة بين المجتمعات المتقدمة والنامية؟
 - كان الرأي النهائي في نشرة للاتحاد الأوروبي " أن الثقافة الحاسوبية مطلباً رئيسياً مثل المهارات العادية كالقراءة والكتابة والحساب، وذلك لتمكين الأشخاص من التنافس في سوق العمل، والمشاركة الفعالة في الحياة "

نتائج استخدام الحاسوب

أدى ظهور الحواسيب إلى:

- ١- إلغاء التكرار في المهام
- ٢- زيادة الكفاءة و الوثوقية في معالجة البيانات بشكل كبير
- ٣- ظهور فرص عمل جديدة لم تكن موجودة في السابق
- ٤- الحصول على كميات هائلة من المعلومات عبر الانترنت والمستخدم جالس في مكانه
- ٥- تآدية الكثير من مهام الحياة بسهولة وسرعة هائلة ومن خلال المنزل مثل البيع والشراء وإتمام الحجوزات و إرسال الرسائل
- ٦- انتشار ظاهرة العمل من المنزل
- ٧- عقد المؤتمرات عن بعد
- ٨- استغناء التجار عن اقتناء عدة متاجر لإمكانية البيع عبر الانترنت
- ٩- التطور الهائل في مختلف المعدات والتقنيات والأجهزة
- ١٠- اختلاف مقاييس الحياة عن السابق نحو الأعلى

من المآخذ على استخدام الحاسوب :

- ١- تقليل فرص العمل، عندما يحل محل أشخاص ٢- يقلل من احتكاك الناس ببعضهم البعض
- ٣- يحتاج إلى مهارات وتدريب من نوع خاص
- ٤- الأعطال التي قد تحدث ٥- تحتاج بعض أنظمة الحواسيب إلى أن يقوم بإعدادها وصيانتها موظفون مدربون

برامج الحاسوب في المؤسسات

- لإدارة أعمال الشركات والمؤسسات تستخدم برامج حاسوب مصممة خصيصا لهذا الغرض **مثل:**
 - أنظمة المعلومات الإدارية ((Management of Information systems(MIS): تزود المدير بالمعلومات التي يحتاجها من جميع الأقسام لمساعدته في اتخاذ القرارات الروتينية المتعلقة بالمؤسسة
 - أنظمة دعم القرارات (Decision Support Systems (DSS): تساعد المديرين العامين على صنع القرار للمشكلات التي تواجههم.

تتميز هذه الأنظمة :

- بمرونة عالية
- مقدرة عالية على التكيف مع المشكلة
- سرعة الاستجابة في تقديم الحلول الفعالة بكفاءة عالية

برامج الحاسوب في المؤسسات

- تستعمل برامج الحاسوب في شركات التأمين
- تستعمل برامج الحاسوب في المؤسسات المالية
- تستعمل برامج الحاسوب كبرامج داعمة لحجوزات الفنادق والطيران

الحاسوب في الهيئات الحكومية

يمكن تحسين أداء مؤسسات الدولة الحكومية من خلال استخدام الحواسيب، **حيث أنها:**

- تخزين كميات كبيرة من البيانات
- تسهل عمليتي البحث والفرز
- استخدام هذه البيانات المخزنة في إجراء البحوث التسويقية ، و المسوحات الاجتماعية والإحصائية (إحصاءات السكان)
- جمع الإيرادات
- تسجيل المركبات ، من خلال الاحتفاظ بسجلات عن كل شخص يملك رخصة قيادة ، ولكل مركبة
- التصويت الإلكتروني

الحاسوب في المستشفيات ومراكز العناية الصحية

تستخدم الحواسيب في المستشفيات ومراكز العناية الصحية للأغراض التالية :

- تخزين سجلات المرضى واستخراجها والبحث عنها. والربط بين الأنظمة في المستشفيات والمراكز الطبية والمشاركة في السجلات وبالتالي زيادة الاهتمام بالمرضى والحصول على أي معلومات بسرعة
- تحديد المواعيد ومراقبة غرف العناية الفائقة
- تعتبر مصدرا للمعلومات للأطباء أنفسهم ، مثل الحصول على تفاصيل عمليات جراحية معقدة نشرها أطباء أكثر خبرة، وتوفر قواعد بيانات الأدوية والتطورات الطبية بما يساعد على إبقاء الطبيب مطلعاً على التطورات العالمية

- تحليل كميات كبيرة من البيانات البيولوجية للمساعدة في الأبحاث .

الحاسوب في الإدارة :

يطلق على الطرق الحديثة في استخدام الحاسب في المؤسسات (نظم المعلومات الإدارية) والذي يساعد بدوره على تفاعل الأقسام مع بعضها البعض بحيث تتمكن الإدارة العليا من الحصول على صورة كاملة لجميع أنشطة المؤسسة: الحاسب ينظم ويقلل العنصر البشري في الأعمال الإدارية، كما يقلل الحاسب من أخطاء السكرتارية.

الحاسوب في المصارف والبنوك :

- تتمكن المصارف وجميع مؤسسات الصرافة أن ترتبط مع بعضها البعض بشبكة ذات تقنية عالية تخضع لإدارة المصرف المركزي للدولة، وهي تمكن العملاء من التعامل مع أي من أجهزة الصرف الآلي.
- كما تساعد أجهزة الصرف على تخفيف العبء على مكاتب البريد فتقدم خدماتها في قبول سداد القوائم المالية.
- كما عمل الحاسب على إيجاد البطاقات المصرفية التي أصبحت في متناول الجميع بإصدار بطاقة لكل عامل لكي يتمكن من سحب راتبه بطريقة آلية وتقدم هذه البطاقات خدمات دفع الفواتير الدورية المستحقة مثل الكهرباء والهاتف.

الحاسوب في القطاع الصناعي :

يمكن أن نقسم استخدامات الحاسب في المجال الصناعي إلى قسمين:

- تطبيقات الحاسب في وحدات البرمجة وأهمها تقنيات الذكاء الاصطناعي.
- إدارة المصانع.
- الذكاء الاصطناعي : يشمل عدة مجالات منها التعليم بواسطة الحاسب والبرمجة وأنظمة حاسة السمع والبصر والمجال العسكري والنظم الخبيرة. فلو وجدت فكرة لتأسيس مصنع فإن الذكاء الاصطناعي يعمل على إعداد مواصفات الإنتاج، إعداد مراحل التصميم للمصانع ومنتجاتها، إعداد مراحل التخطيط سواء للمنتجات أو لاستغلال المخازن والمستودعات للمواد الأولية، إعداد خطط الإنتاج للاستفادة القصوى من الطاقة البشرية والآلات المتاحة، وإعداد خطط التوزيع للمنتجات النهائية.
- الروبوت (الإنسان) : جهاز لمحاكاة أعمال الإنسان بطريقة سريعة ومنظمة ومن الأعمال التي يمكن أن يؤديها أجهزة الروبوت:
 - خطوط التجميع في مصانع السيارات وبعض المصانع الأخرى.
 - القيام بأعمال اللحام والسباكة.
 - القيام بأعمال الطلاء.
 - مناولة المواد الخطرة.
 - القيام بأعمال التعبئة والتغليف.
 - القيام بأعمال خلط المواد الكيميائية الخطرة.
 - القيام بأعمال مكافحة الحرائق.

- القيام بالكشف عن القنابل والمتفجرات وإبطال فاعليتها.

الحاسوب في الاتصالات الهاتفية والشبكية:

بطريقة مباشرة أو غير مباشرة فإن أغلب مجالات استخدام الحاسب في مجالات الحياة اليومية يدخل في تكوينها شبكات الحاسب سواءً السلكية أو اللاسلكية أو الهاتفية، ويمكن توضيح ذلك كما يلي:

- التعاملات البنكية: من حيث ارتباط أجهزة الصراف الآلي بالبنوك أو ارتباط الفروع ببعضها البعض لتسهيل تعاملات عملاء البنوك مع حساباتهم.
- الاتصالات الهاتفية واتصالات الجوال.
- الجهات الأمنية والوزارات.

ومن ذلك يتضح بالفعل دخول الحاسب بميزة الشبكات والاتصالات في أغلب مجالات استخدامه في الحياة اليومية.

المحاضرة العاشرة

الحاسوب في التعليم

يستخدم الحاسوب في الجامعات والكليات والمدارس بهدف :

١. التعليم ، يستخدم الحاسوب كوسيلة تعليمية في الغرف الصفية باستخدام الوسائط المتعددة

٢. التدريب والتوجيه

٣. الإدارة والتسجيل، حيث :

أ- يتم جدولة مواعيد الحصص الدراسية

ب- كتابة تفاصيل الموظفين وتخصصاتهم

ت- تعقب الحضور وعدده

تستخدم المعدات والبرمجيات المناسبة لأداء هذه المهام، ويكون لشبكة الحاسوب المحلية دور كبير في ربط أعمال المدرسة مع بعضها لبعض

■ من استخدامات الحاسوب في التعليم :

• التدريب المعتمد على الحاسوب (Computer Based Training (CBT): وهو تدريب عدد من الأشخاص على مجموعة متنوعة وعريضة من المواضيع، وعادة تكون هذه البرمجيات على قرص مدمج أو DVD

■ من حسنات التدريب المعتمد على الحاسوب (CBT):

- التعلم يتم بدون حضور محاضرات
- التعلم في أي وقت وفي أي فترة زمنية
- يوفر أسلوبا مرنا في التدريب يتوافق مع القدرات الاستيعابية
- عملي وذو تكلفة قليلة
- اذا برزت بعض المصاعب يمكن تكرار الدرس قدر ما يشاء المستخدم دون ان يضجر الحاسوب او يغضب

■ من سيئات التدريب المعتمد على الحاسوب (CBT):

- عدم إمكانية تفاعل الطلبة مع بعضهم البعض
- عدم وجود مدرس لتقديم النصائح
- حدوث مشاكل في الأجهزة
- غياب التشجيع لمواصلة التدريب

العمل عن بعد :

• يتيح العمل عن بعد Teleworking أو المواصلات عن بعد Telecommuting للأشخاص العمل من المنزل عبر حاسوب مربوط بمكتبه في الشركة. ويمكن الاتصال بالمكتب عبر الهاتف أو الفاكس أو الانترنت

• من ميزات العمل عن بعد :

١. تخفيض وقت المواصلات
٢. المرونة في اوقات العمل
٣. القدرة على التركيز على اداء مهمة واحدة
٤. تخفيض متطلبات الشركة من حيث المساحة، فلا حاجة لتوافر مكتب له
٥. يستطيع صاحب العمل توظيف أشخاص من مناطق جغرافية متعددة

• من مساوئ العمل عن بعد :

١. الالهءات في المنزل كثيرة جدا(مندوب مبيعات، جابي الكهرباء، اصدقاء)
٢. الضغط لمحاولة اللحاق بالزملاء الذين يعملون في المكتب
٣. قد يشعر الفرد بالانعزال عن زملائه، مما يقلل من فرص نجاح فريق العمل

التجارة الالكترونية :

- التجارة الالكترونية (E-commerce): تعني البيع والشراء عن طريق الانترنت، حيث يطلب منك معلوماتك الشخصية ، ودفع ثمن البضاعة قبل استخدامها باستخدام بطاقة الائتمان.
- تقدم بعض المحلات التجارية خدمة التبضع لأسبوع، حيث يتم انتقاء البضائع عبر موقع المحل التجاري ويقوم عامل بتسليمها إلى باب منزلك.
- ظهر مفهوم المزاد العلني، حيث تعرض البضائع في غرفة المزاد العلني لتباع في وقت وتاريخ محددين، تباع لأعلى سعر. والشخص الذي رسا عليه المزاد يكون ملزما بالشراء

■ من حسنات التجارة الالكترونية :

١. الخدمة متوفرة ٢٤ ساعة في اليوم، و ٧ أيام في الأسبوع
٢. توفير الوقت في استلام البضاعة، مثل تنزيل (Downloading) البرامج من الانترنت بعد دفع ثمنها
٣. الاطلاع على نطاق واسع من المنتجات، مقارنة الأسعار، وشراء الأنسب

■ من مساوئ التجارة الالكترونية :

٤. لا يمكنك معاينة البضاعة
٥. لا يزال الأفراد لا يثقون بدفع ثمن البضائع عبر الانترنت
٦. يفضل الأشخاص التواصل البشري عند الشراء، والتكلم مع مندوب المبيعات وطرح الأسئلة

○ الصحة والبيئة :

الامان والصحة في التعامل مع الحاسوب ..

إساءة التعامل مع الحاسب من قبل المستخدم من حيث: (عدم اتخاذ الوضع للصحيح للجسم أثناء العمل، عدم المحافظة على الملحقات والأقراص من الأوساخ والأتربة..إلخ) يتسبب ببعض الأضرار الصحية للإنسان أو إلى عطل الأجهزة والمعدات، لذلك للمحافظة على صحتك وعلى الحاسب وملحقاته يجب عليك اتخاذ بعض التدابير الوقائية.

بعض الطرق الصحيحة للتعامل مع الحاسب وملحقاته ..

هناك بعض الطرق التي تؤدي إلى الأسلوب الأمثل للتفاعل بين الأشخاص والمعدات بحيث يعمل الجميع بكفاءة أكبر، وللوصول

لذلك يجب اتباع مايلي :-

١. الشاشة : تُسلط الضوء على العينين مباشرة بالإضافة إلى الإشعاعات التي تصدرها من المكثفات والدوائر الكهربائية، لذلك يمكنك اتباع الإرشادات التالية :

أ. الوضع الصحيح هو أن يكون الرأس عمودياً عليها ويعد مسافة ذراع من الشاشة

ب. يمكنك استخدام واقي الشاشة

ج. استخدام نظارات حفظ النظر

د. اضبط إضاءة وسطوع الشاشة

٢. لوحة المفاتيح : يجب أن يكون الكرسي بارتفاع ووضوح مناسب بحيث تكون لوحة المفاتيح أمامك مباشرة وفي نفس الوقت

أسفل اليدين وليست في مستواها أو أعلى منها

٣. الفأرة : يجب استخدامها فوق الوسادة المخصصة لها للحفاظ عليها حيث أن هذه الوسادة تحميها من

الأتربة والغبار

٤. الكرسي والطاولة : للحاسب أنواع خاصة من الكراسي والطاولات تختلف عن الأنواع المخصصة للأغراض الأخرى

٥. واظب على وضع الأقراص : بعد استخدامها في العلب الخاصة بها لحفظها واستخدام أدوات النظافة المتوفرة لتنظيف الحاسب

وملحقاته

٦. استخدام واقي الغبار :

٧. الطابعة : يمكن المحافظة عليها باستخدام الأحبار الأصلية، كما يجب تجنب استخدام الورقة المطبوعة أكثر من مرة .

٨. لا تقترب كثيراً من الشاشة .

٩. أخذ استراحة منتظمة .

١٠. توفير التهوية الجيدة .

١١. تأكد من وجود الإضاءة المعتدلة .

١٢. اختيار كرسي مناسب يحتوي على خمسة قواعد لتفادي فقدان التوازن .

١٣. تثبيت القدمين على الأرض .

١٤. وضع الجهاز على سطح جامد

١٥. استخدام وسادة للفأرة للمحافظة على نظافتها .

الاضرار الصحية الناتجة عن الاستخدام الخاطئ للحاسوب :

١. الاستخدام الخاطئ للوحة المفاتيح الناتج يسبب آلام الرسغ وقد تتطور هذه الآلام لتصبح مرضية مثل: (التهابات المفاصل).

٢. وهج الشاشة يؤثر بصورة مباشرة على العينين مثل: (نزول الدموع بصورة مستمرة، ضعف النظر، التهاب العيون

واحمرارها).

٣. استخدام الكراسي والطاولات الرخيصة أو غير الصحية يؤدي إلى عواقب وخيمة، مثل: (آلام الرقبة، آلام الظهر، آلام الأرجل).

وهذه الامراض قد تحدث نتيجة الجلوس بشكل خاطيء ، لذلك يجب الجلوس بشكل يكون فيه الظهر مسنودا لتجنب الاصابة
٤. لمس أحبار الطابعة باليدين المجردة بدون استخدام قفازات واقية يؤدي إلى التصاق مادة الحبر باليدين والتي قد تؤدي إلى التسمم.
٥. التوتر.

اضرار اعادة تعبئة احبار الطابعات :

هنالك بعض الأشخاص يعتمد إلى إعادة تعبئة علب الأحبار بعد استخدامها، وذلك يرجع إلى أن عملية التعبئة غير مكلفة مادياً لكن في الواقع قد تكلفك مادياً إذا ما نظرت إلى الجوانب التالية:

- أفضل الأحوال هو الحصول على طباعة متسخة على الأوراق.
- أسوأ الأحوال هو إحداث عطل مادي بالطابعة.

ارشادات للتعامل مع البيئة الكهربائية للحاسب :

نظراً لخطورة التعامل مع الطاقة الكهربائية فإنه ينصح باتباع الإرشادات التالية عند توصيلك للحاسب أو ملحقاته بالطاقة الكهربائية:

١. للكهرباء قوتين (١١٠، ٢٢٠ فولت) وإذا أخطأت في توصيل الحاسب أو الجهاز الكهربائي بالقوة المناسبة سينتج عن ذلك احتراق الجهاز.
٢. توجيه الكابل بطريقة صحيحة إلى المنفذ الموصل للكهرباء.
٣. لا تحمّل موزع الكهرباء أكثر من طاقته حتى ولو كثرت المنافذ المتاحة لتوصيل الأجهزة الكهربائية.
٤. لا تضع الحاسب أو الأقراص بالقرب من مصادر الاشعاع الأخرى مثل: (المغناطيس، التلفاز، الجوّال.....).
- وغيرها من الأجهزة التي تؤثر كمصدر للإشعاع.
٥. احذر تشغيل الحاسب أو ملحقاته في حال ضعف الطاقة الكهربائية لديك والذي يظهر على شكل اهتزازات على الشاشة مثلاً أو عدم ثبات ضوء التشغيل للحاسب أو الشاشة أو غيرها.

التدابير الوقائية عند التعامل مع الحاسوب

- التأكد من ان الاسلاك الكهربائية في مكانها الصحيح وانها آمنة وغير مكشوفة.
- تفحص الاسلاك والمعدات الكهربائية ومصادر الكهرباء قبل الاستخدام .
- تجنب التحميل الزائد على وصلة الكهرباء .
- يجب وضع كيبيلات الحاسوب في اماكن مناسبة بعيدة عن ممر المشاة وذلك لتجنب المشي عليها .
- اتباع الاجراءات الصحيحة في تشغيل واغلاق الجهاز .
- المحافظة على نظافة المعدات والطرفيات المكونة للحاسوب .

البيئة

يمكن لمستخدمي الحاسوب ان يؤثروا في حماية البيئة من خلال :-

- اعادة تصنيع الورق .
- اعادة تعبئة علبة الحبر في الطابعات .
- ضبط تكوين الشاشة لكي تتوقف عن العمل بعد فترة من عدم النشاط .
- تقليل كمية المواد المطبوعة من خلال اجراءات الاتصالات
- الاتصال بمراكز اعادة التصنيع عند الرغبة في التخلص من اي من معدات الحاسوب .
- ان يكون الجهاز متوافقا مع **Energy Star** وهو برنامج يتطلب ان تحافظ معدات الحاسوب على كمية الطاقة الكهربائية التي تستهلكها الحواسيب.

المحاضرة الحادية عشر

أخلاقيات الحاسوب

حق ملكية البرمجيات (Software Copyright) :

للبرمجيات التجارية حقوق ملكية (Copyright) ، لذلك عند شرائك للبرمجية عليك أن تدفع ثمنها وتسجلها ، ثم تحصل على رخصة اقتناء تبعاً لشروط معينة. ومن ثم يلزمك حق الملكية بما يلي :

١. ان تنسخ اقرص البرمجية فقط لاستخدامها كنسخ احتياطية عند عطب اقرص النسخ الاصلية.
٢. لا يحق اعادة البرمجية او مشاركتها مع الغير ، لان ذلك يكون عرضة للفيروسات وبالتالي تخريب نسختك.
٣. إن استخدام البرمجية في شبكة حواسيب لا يصح الا بموافقة صاحب البرمجية تبعاً لشروط ترخيصها.
٤. إن قرصنة البرامج بنسخها غير المشروع ومن ثم توزيعها وبيعها واستخدامها هي جريمة يعاقب عليها القانون.
٥. إن تشريعات حقوق الملكية تطبق على البرمجيات التجارية وعلى البرمجيات المجانية ، وعلى تلك المجانية مؤقتاً (التجريبية).

ترخيص البرمجيات (Licensing) :

- شراء البرمجية لايعني الحصول على الملكية، وإنما الحصول على رخصة الاستخدام.
- لرخصة الاستخدام شروط خاصة ينبغي على المستخدم ان يحترمها وينفذها.
- تسمى مجموعة الشروط و القيود المتعلقة بالاستخدام ب(Licensing Agreement)، وتكون مكتوبة في توثيق البرمجية او على العلبة الخارجية للاقرص، أو تظهر على الشاشة عند تحميل البرمجية.

رخصة استخدام البرمجية نوعان :

١. رخصة المستخدم الواحد (single User License): وهذا يعني أن مقتني البرمجية يجب ان يستخدمها على حاسوب واحد فقط
٢. رخصة متعدد الاستخدام (Site License): وهي تمكن المشتري من تحميل نفس البرمجية على عدة حواسيب يتحدد عددها في الرخصة، وتعتبر هذه العملية أوفر من ان يقوم المشتري بشراء عدد من نسخ البرمجية المطلوبة .

البرمجيات التجارية (commercial Software) :

البرمجيات التجارية : هي البرمجيات التي يتم الحصول عليها بشرائها من مصدرها ويتم ترخيصها للمستخدم ، ولاستخدامها عدة شروط وقواعد.

البرمجيات التجريبية (Shareware) :

البرمجيات المجازة لفترة (التجريبية): هي برمجيات تحتفظ بحق الملكية ، تسوق مجاناً على الانترنت أو الاقرص الضوئية الملحقة بالمجلات لفترة معينة لتجريبها، وبعد مضي الفترة، يطالب المستخدم بدفع ثمنها اذا اراد الاستمرار في استخدامها. بعض هذه البرمجيات يتعطل عن العمل أو يتعطل جزء منها بمجرد انتهاء المدة، وقد يمنح المصدر إضافات أو حسماً للمستخدم عندما يدفع.

البرمجيات المجانية (Free Software) :

البرمجيات المجانية (Freeware): تسوق مجاناً للاستخدام، وذلك لأن مبرمجها يحتاج إلى ملاحظات ونصائح من المستخدمين لتحسين الطبعة الجديدة من هذه البرمجية.

هذا النوع من البرمجيات يحتفظ بحق الملكية ولا يجوز نسخها مطلقاً.

البرمجيات العامة (Public Domain Software) :

البرمجيات العامة أو المشاعة: هي البرمجيات المتوفرة للجميع مجاناً مع إمكانية نسخها وتعديلها حسب رغبة المستخدم

النسخ الاحتياطية (Backups) :

هي نسخ من البرمجيات والملفات والبيانات يتم الاحتفاظ بها للاستفادة منها في حالة خراب النسخ الأصلية بسبب وجود فشل أو عطل في جهاز الحاسوب أو أخطاء المستخدم، أو الحوادث الطبيعية، أو بسبب الإهمال.

يمكن عمل النسخ الاحتياطية بعدة طرق :

١. نسخ الملفات على الأقراص الممغنطة، أو أقراص صلبة خارجية أو أشرطة ممغنطة.
٢. إجراء النسخ الاحتياطية بشكل روتيني للحاسوب بأكمله أو مجلدات أو ملفات فردية.
٣. يمكن استخدام برامج خاصة تقوم بإجراء النسخ الاحتياطية أوتوماتيكياً في أوقات معينة
٤. حفظ النسخ الاحتياطية في مكان آمن بعيداً عن الأخطار والحريق والغبار وضوء الشمس والمجالات المغناطيسية
٥. عمل عدة نسخ احتياطية وتوزيعها في أماكن مختلفة
٦. وضع ملصق على كل قرص يسجل معلومات عن محتواه
٧. الاحتفاظ بالأقراص في وضعية تمنع التخزين عليها

سرية المعلومات (Information Security) :

تُعنى بتوفير الأمان للمعدات والبرمجيات والبيانات المخزنة في ذاكرة الحاسوب.

أمان المعلومات .. مصطلح عام يستعمل بقصد حماية البيانات من فقدان المقصود أو غير المقصود إضافة إلى ضمان سلامة خصوصية البيانات

هناك بعض التدابير الوقائية لحماية البيانات، وذلك كما يلي :

١. توفير الحماية للحواسيب والمعدات من الخراب قدر الإمكان.
٢. عمل نسخ احتياطية للبيانات والبرمجيات واتخاذ الإجراءات اللازمة لحمايتها من الفيروسات. واستعادة البيانات في حال حدوث أي عطل.
٣. استخدام كلمات السر للمعدات والبرمجيات. ويجب أن تتكون كلمة السر من حروف وأرقام، وأن تتغير من وقت لآخر، وأن توزع على فئة محدودة من المستخدمين، وتغيير كلمات العبور من حين لآخر.
٤. المحافظة على خصوصية المعلومات المخزنة على الحاسوب ومنع الوصول إليها للأفراد أو المؤسسات غير المرخصين.

٥. استخدام أنظمة لمراقبة البريد الإلكتروني وحركة مرور الإنترنت لمنع الاستعمال الشخصي لها، ومنع تحميل الملفات الخطرة أو غير المرغوب بها إلى نظام الشركة.

٦. استخدام شيفرات **Codes** مختلفة ذات معايير عالمية ومحلية للتقيد بها، مثل عملية التشفير **Encryption** التي من شأنها تحويل البيانات إلى نصوص غير مفهومة (مبهمة) للمتطفلين ولكن يفهمها الطرف الثاني عن طريق حل هذه الشيفرة **Decryption**. وتستخدم هذه الطرق في شبكات الحاسوب من أجل حماية البيانات أثناء ترانسلمها.

٧. وضع وسائط التخزين الثانوية من اقراص واشرطة مغناطيسية في غرف خاصة آمنة

٨. استخدام البرامج الكاشفة للفيروسات وتحديث هذه البرامج لتواكب أنواع الفيروسات الجديدة التي قد تظهر.

الخصوصية (Privacy) :

تحتوي أجهزة الحاسوب قدرًا هائلًا من البيانات التي تخص المؤسسات الحكومية والخاصة، وكذلك الأشخاص. وتريد المؤسسات والأشخاص أن تبقى هذه البيانات سرية، وليس من حق أحد غير مسموح له بالدخول لهذه البيانات أن يصل لها، لئلا تنعدم الثقة بين المؤسسات والأشخاص، ويدعى هذا الحق بالخصوصية.

يجب على المنشأة التي ستحتفظ ببيانات الأشخاص والمؤسسات الآتي:

- ١) أن تحدد هل سيتم الاحتفاظ بالبيانات لشخص واحد أو لعدة أشخاص، أو لأغراض مشروعة.
- ٢) يجب عدم الإفراط في البيانات وأن تكون متناسبة مع الغاية من وجودها.
- ٣) يجب أن لا يتم الاحتفاظ بالبيانات لمدة أكثر من اللازم
- ٤) يجب أن تغلق البيانات أمام أي غرض ينافي الغرض من وجودها.
- ٥) يجب وضع قيود للأمان والسرية على البيانات من الوصول غير المخول أو التدمير أو الحوادث
- ٦) حقوق الشخص في الوصول إلى بياناته كما ذكرناها سابقًا، وهي حقه في الوصول إلى بياناته، وحقه في الغاء البيانات غير الصحيحة، وحقه في منع نشر بياناته في قوائم البريد الإلكتروني، وحقه أن يشتكي للمشرع.

الوصول (Access) :

الوصول إلى البيانات المخزنة في أجهزة الحاسوب من قبل أشخاص غير شرعيين ليس بالأمر السهل. وذلك لأن الوصول لا يتم بشكل مباشر، وإنما عن طريق عدد من الخطوات للتحكم بعمليات الوصول، ومنها:

١. إدخال كلمات العبور User Password: وهي عبارة عن تشكيلة من الأرقام والأحرف التي يختارها المستخدم ويحتفظ بها ولا يطلع عليها أحد
٢. إدخال دليل تائيدي User Authentication: هذا الدليل يمكن أن يكون بطاقة ذكية أو توقيعًا أو صوت المستخدم، وذلك للتأكد من هوية المستخدم المسموح له بالدخول للجهاز.
٣. استخدام الصلاحيات User Authorization: يتمتع المستخدمون بصلاحيات محددة للتعامل مع البيانات المخزنة. فمثلاً يتمتع البعض بصلاحيات القراءة فقط، بينما يمكن لمستخدم آخر القراءة والتعديل على هذه البيانات

جرائم الحاسوب (Computer Crimes) :

جرائم الحاسوب : هي تلك القضايا الحاسوبية غير القانونية او الدخول غير الشرعي للبيانات والملفات والبرامج مثل قضايا التحايل والتجسس والتزوير والتخريب والسرقة.

السرقة (Theft) :

تمثل السرقة نوعا من الجرائم الحاسوبية. وعند سرقة الحاسوب المحمول تكون نية السارق سرقة الحاسوب نفسه ولكنه يجد بعد ذلك ان البيانات المخزنة فيه اكثر قيمة لذلك ينصح باخفاء الحاسوب عن الانظار ، واطافة كلمات مرور، وتشفير البيانات بحيث تظهر المعلومات بلا معنى وغير مفهومة.

الماضرة الثانية عشر

أخلاقيات الحاسوب

الفيروسات (Viruses) :

فيروس الحاسوب عبارة عن برنامج يدخل للحاسوب ليهدم أو يشوه البيانات والبرامج المخزنة داخل الحاسوب. ينتقل فيروس الحاسوب الى حواسيب اخرى عن طريق شبكات الحاسوب واستخدام الاقراص النقلة الملوثة. هناك انواع كثيرة من الفيروسات الحاسوبية منها :

١. الفيروسات الدودية (Worms):

لايسبب أضراراً لأي نوع من الملفات ولكنه يتسبب في توقيف النظام عن العمل من خلال إعادة نسخ نفسه. ويحتل هذا النوع من الفيروسات الذاكرة الرئيسية وينتشر بسرعة فائقة جدا في الشبكات .

٢. القنابل الموقوتة (Time Bombs):

فيروس القنبلة الموقوتة عبارته عن برنامج يقوم بتفجير نفسه في وقت محدد أو بعد تنفيذه عدة مرات. ويستخدم هذا النوع من قبل شركات الحاسوب التي تعطي نسخاً تجريبية على أمل شراء النسخة الاصلية لاحقاً . وإذا لم يتم المستخدم بشراء النسخة الاصلية يقوم البرنامج بتفجير نفسه .

٣. فيروسات قطاع الاقلاع أو الاستنهاض (Boot Sector Viruses)

قطاع الاقلاع - الاستنهاض - هو مكان تواجد الملفات لتحميل نظام التشغيل عند بدء تشغيل الحاسوب . ويحتل هذا الفيروس الاماكن التي يقرأها الحاسوب وينفذ التعليمات المخزنة ضمنها على القرص الصلب ضمن جهازك ، وعند الاقلاع يصيب الفيروس منطقة قطاع القطاع الخاصه بنظام التشغيل مما يمنع الحاسوب من التشغيل كلياً .

٤. فيروس متعدد الاجزاء (Multipartite Virus):

هو خليط من فيروس قطاع الاقلاع وفيروس تلوث الملفات . يلوث الملفات وعندما يتم تشغيلها تلوث قطاع الاقلاع . وعندما يتم استنهاض الحاسوب يبدأ الفيروس بعمله

٥. فيروسات الماكرو (Marco Viruses):

الماكرو هو عملية تنفيذ مجموعته من الاوامر ضمن برنامج . وقد أصبحت فيروسات الماكرو شهيره بفضل الفيروس المصمم لبرنامج MS-Word . عند فتح مستند ، ينشط الفيروس ويؤدي مهمته التخريبية بإجرائه تغييرات على كل المستندات الاخرى المنشأه ضمن ذلك البرنامج . وقد برمج هذا الفيروس لينسخ نفسه إلى ملفات المستندات الاخرى ، مما يؤدي إلى ازدياد انتشاره مع استمرار استخدام البرنامج .

٦. أحصنة طراوده (Trojan Horses):

فيروس حصان طراوده هو عبارته عن برنامج يدخل الحاسوب بشكل شرعي وهذا النوع من الفيروسات لاينسخ نفسه . ولكن عند تثبيته يقوم بعمل معين كأن يسرق ملفات سريره من جهازك. وكثير من حصون طراوده تنتقل عبر البريد الالكتروني ضمن أي ملف وغالبا لايعلم المستخدم بوجودها

٧. فيروس ملوثات الملفات (File Viruses):

يربط نفسه بالملفات للتنفيذ التي امتدادها Com. و exe. وعندما يعمل أحد البرامج الملوثة فإن هذا الفيروس ينتظر في الذاكرة إلى ان يشغل المستخدم برنامج اخر . فيسرع عندها الى تلوينه و هكذا ويعيد هذا النوع من الفيروس نسخ نفسه .

الحماية من الفيروسات

- تستخدم برامج مضادة للفيروسات تنتجها شركات خاصة مثل (Norton, PC-cillin, McAfee) >> وفيه بعد الكاسبر وغيرها من برامج الحماية ... وتقوم هذه البرامج بكشف الفيروسات حين دخولها للحاسوب وتخبر المستخدم بوجود الفيروس وتقوم البرامج بتنظيف البرامج والاجهزة من الفيروسات

- وتسكن هذه البرمجيات عادة في الذاكرة، وتكون في حالة نشطة دائما لاكتشاف اي فيروس قادم.

- اذا لم تكن موجودة لديك النسخة الحديثة من مضادات الفيروسات **فقم بما يلي:**

١. لا تستخدم اقراصا من مصادر غير موثوقة

٢. استخدام البرمجيات المسجلة فقط

٣. لا تفتح الملفات الملحقة بالبريد الالكتروني الا اذا كانت الرسالة من مصدر موثوق

٤. قم بعمل النسخ الاحتياطية بانتظام لتجنب الضرر الواقع في حالة دخول الفيروس

٥. اجعل الاقراص المرنة في حالة القراءة فقط

البيانات الشخصية :

- بسبب حوسبة جميع الانظمة في هذا العصر، اصبحت البيانات الشخصية لكل منا مخزنة في ذاكرة الحواسيب المنتشرة عبر انحاء البلاد .

- اصبحت الكثير من الشركات تنافس للحصول على هذه المعلومات لإجراء المسوح الاحصائية والتسويقية والاجتماعية.

- بياناتك الشخصية لم تعد ملكا لك

- امكانية تزييفها او تغييرها امر وارد

- تم تسنين التشريعات التي تحمي البيانات الشخصية في بعض البلدان

أخلاقيات الحاسوب Computer Ethics :

أخلاقيات الحاسوب : هي عبارة عن مجموعة من القوانين التي تحكم مستخدمي الحاسوب والبيانات التي تنتج.

يشترط قانون حماية البيانات ان مستخدمي البيانات الشخصية يجب ان يسجلوا بعض الحقائق مع امين سجل البيانات

ويجب على البيانات الشخصية :

■ ان يكون تم الحصول عليها ومعالجتها بطريقة قانونية

■ ان تستعمل للهدف الذي تم ذكره عند التسجيل

- ان يتم كشفها للأشخاص المخولين فقط
- ان تكون ملائمة وذات صلة وغير مفرطة
- ان تكون دقيقة ومحدثة
- ان يتم الاحتفاظ بها طالما بقيت ضرورية
- ان يتم تخزينها بامان
- ان تكون متوافرة للشخص الذي له حق التعديل

المحاضرة الثالثة عشر

النوافذ (Windows)

ملاحظة

يتم شرح معظم هذا الفصل عمليا، لذلك تابع المحاضرة المسجلة

مقدمة

Dos(disk Operating System) ... < دوس (نظام تشغيل القرص)

Single Task ... < مهمة وحيدة

Command Line Interface ... < وصلة خط قيادة

Windows ... < نوافذ

Multi-Task ... < متعدد المهمة

GUI(Graphical User Interface) ... < جاي (واجهه مستعمل بالرسوم)

User-Friendly ... < سهل الاستعمال

Task Switching ... < تحويل مهمة

النوافذ :

النوافذ (Windows) : هو برنامج نظام تشغيل يتمتع بخاصية توفير انظمة مواجهة رسومية (GUI) تقوم بدور الوسيط بينها (كنظام تشغيل) وبين المستخدم.

سمي بالنوافذ ، لانه يعرض معلوماته من خلال نوافذ خاصة في كل برنامج او جهة عرض محتوى

بدأت إصدارات النوافذ من win3.11 ثم win95 ثم win98 وتلاها win2000 ثم Vista،XP ، وأخيرا

windows7

• Windows8 سيتم إطلاقه في ٢٠١٢

تشغيل النوافذ وإغلاقها :

للتشغيل إضغط زر التشغيل ، وانتظر إلى حين ظهور شاشة سطح المكتب (Desktop).

إغلاق الجهاز :

أغلق جميع البرمجيات المفتوحة

من قائمة إبدأ اختر إيقاف التشغيل، فيظهر لك مربع حوار بثلاث خيارات:

وضع الاستعداد (Stand By)

إيقاف التشغيل (Turn off)

إعادة التشغيل (Restart)

إستخدام الفأرة

هناك أربع حركات رئيسية للفأرة:

- النقر (Click) : لتحديد او اختيار عنصر ما
- النقر المزدوج (Double Click) : لفتح مجلد او ملف او برنامج
- النقر بالزر الايمن (Right Click) : لعرض قائمة خصائص فرعية
- السحب والإفلات (Drag and Drop) : لها استخدامات كثيرة :

- لتحريك ملف من مكان الى آخر(على نفس القرص)
- لنسخ الملف من مكان الى آخر (على قرصين مختلفين)
- لتحديد اكثر من ملف

سطح المكتب (Desktop)

سطح المكتب هو الشاشة التي تظهر عند تشغيل الجهاز. تحتوي شاشة سطح المكتب على ما يلي:

- 1- أيقونات البرامج (Icons) : وهي شكل رسومي صغير يعبر عن ملف ، أو مجلد ، أو برنامج ، أو إختصار (Shortcut)، وهناك أيقونات معيارية تكون موجودة من وقت التترييل مثل

- المستندات (My Documents) لحفظ الملفات والمستندات كثيرة الاستخدام
- جهاز الحاسوب (My Computer) لاستعراض الاقراص الثابتة والمتحركة والاجهزة الملحقة بالجهاز، ومنها استعراض الملفات من خلال الاقراص
- سلة المحذوفات (Recycle Bin) توضع فيها الملفات المحذوفة
- إنترنت إكسبلورر (Internet Explorer) لتمكينك من فتح صفحات مواقع الانترنت
- مواضع الشبكة (MyNetwork places) لاستعراض الاجهزة المربوطة معك في الشبكة

2- شريط المهام (Task Bar) : وهو الشريط الممتد أسفل سطح المكتب ويتكون من :

- زر إبدأ (Start) وهو الزر الذي يظهر على شريط المهام، ويعتبر المدخل للعديد من الأوامر والبرامج.
- شريط التشغيل السريع (Quick Launch bar) يحتوي على رموز لبرامج معينة يمكن تشغيلها بالنقر عليها نقرة واحدة (click)
- البرامج التي تعمل عليها ، كل برنامج تقوم بفتحه يتم وضع ايقونة خاصة به على شريط المهام
- ناحية الإعلام (Notification Area) لظهور الوقت والتاريخ، وايقونة التحكم باللغة والصو

قائمة إبدأ (Start Menu) :

يمكنك عرض قائمة إبدأ بالنقر على زر إبدأ الموجود على شريط المهام.

يمكنك تغيير شكل قائمة إبدأ لتأخذ الشكل القديم في الاصدارات السابقة من windows والتي تسمى بـ Classic عن طريق :

١. انقر زر الفأرة الايمن على زر إبدأ ، وانقر فوق خصائص (Properties)

٢. إختتر تبويب Start Menu

٣. أنقر في خانة Classic ، ومن ثم إضغط موافق (OK)

تصغير وإغلاق وتكبير النوافذ :

في كل نافذة من نوافذ Windows هناك أربع أزرار في شريط العنوان هي:



إغلاق (Close)



تكبير (Maximize)



تصغير (Minimize)



إستعادة (Restore)

تحريك وتغيير حجم النافذة :

- يمكنك تحريك النافذة عن طريق الضغط بزر الفأرة على شريط العنوان، والسحب ثم الإفلات.
- كما يمكنك تغيير حجم النافذة المفتوحة عن طريق الضغط بزر الفأرة على أحد أضلع أو زوايا إطار النافذة ، والسحب ثم الإفلات

لوحة التحكم (Control Panel) :

تمكنك لوحة التحكم ، بتغيير إعدادات الجهاز من شكل أيقونات إلى تغيير اللغة ، إلى التحكم في سرعة وشكل مؤشر الفأرة إضافة إلى ذلك تغيير إعدادات شاشة العرض للوصول إلى لوحة التحكم ، إذهب إلى قائمة إبدأ ، واضغط على أيقونة لوحة التحكم استعرض الايقونات الموجودة في شاشة لوحة التحكم وحاول التعرف عليها بشكل سريع(يتم شرح هذا الجزء عمليا)أنظر

المحاضرات المسجلة

الملفات (files) :

الملف هو مجموعة من البيانات المخزومة معا تحت إسم واحد هو إسم الملف يتكون إسم الملف من جزئين مفصولين بنقطة(.):
- جزء اسم الملف الخاص بالمستخدم



HaTTaN.docx .. وجزء الإمتداد الخاص بالبرنامج الذي أنشئ عن طريقه الملف

ملف اسمه HaTTaN وامتداده docx لانه انشئ باستخدام MS-Word2007

المجلدات (Folders) ، الاختصارات (Shortcut) :

- المجلدات هي المكان الذي يتم تخزين الملفات في داخله، وايضا يمكن إنشاء مجلدات فرعية في داخله
- الاختصار shortcut هو عبارة عن طريق مختصر لملف او مجلد ما



- يمكنك تمييز ايقونة الاختصار من السهم المعقوف عليه <<
- لانشاء اختصار ، اضغط بزر الفأرة الايمن على الملف
- ومن ثم اختر إنشاء اختصار (Create short cut)
- عند حذف الاختصار لا يتم حذف الملف الاصيلي
- عند حذف الملف الاصيلي ، يتعطل الاختصار عن العمل

العمليات التي يمكن إجراؤها على الملفات والمجلدات :

بحث (Search) // نسخ (Copy) // قص (Cut) // لصق (Paste) // استعراض (Explore)

البرامج الملحقة ب Windows

هناك برامج كثيرة ملحقة ب windows مثل: الالة الحاسبة // برنامج الرسام // الالعاب

المحاضرة الرابعة عشر

نظام التشغيل (فيستا)

تشغيل البرنامج وإغلاقه وأقسام الشاشة الرئيسية :

قدمت شركة ميكروسوفت إصدارها الجديد من نظام التشغيل للحاسب الشخصي تحت اسم فيستا (VISTA)، وهو يماثل نظام التشغيل (Windows XP) مع إضافات جوهرية في متطلبات النظام ، حيث يقدم مجموعة متكاملة و مترابطة مع برمجيات المكتب (Microsoft Office 2007)، ويقدم نظام التشغيل فيستا (VISTA) نظرة جديدة للواجهات الرسومية من حيث توفير وقت المستخدم في الوصول لاحتياجاته مما يزيد إنتاجية نظام التشغيل .

ملاحظه .. الحين فيه اصدارات احدث مثل وندوز سفن ووندوز إيت .. والافيس نزل اصدار ٢٠١٠ احدث من ٢٠٠٧

نظام تشغيل النوافذ وأقسام الشاشة الرئيسية (Startup Windows):

فبعد تشغيل الجهاز (بالضغط على زر التشغيل الموجود ضمن صندوق الحاسب) ستظهر لنا واجهة سطح المكتب التي تعتبر هي

مساحة العمل الأساسية لكافة الأوامر التي تطلب من الحاسب وتظهر عادة الأجزاء التالية على سطح المكتب :



أقسام شريط المهام :

يمكنك نظام التشغيل (ويندوز فيستا) من تشغيل أكثر من ملف أو برمجية في الوقت الواحد بحيث تظهر أيقونات كل هذه البرمجيات أو الملفات على شريط المهام ، مما يسهل عليك التنقل بينها بواسطة النقر بزر الفأرة الأيسر على الأيقونات الموجودة على شريط المهام ، وفي حال وجود برامج فاعلة بعدد يكبر حجم شريط المهام ، فإن نظام التشغيل (ويندوز فيستا) يعمل على تجميع الملفات المتشابهة ضمن مجموعات .

مساحة الإخطار: ويتواجد عليها مجموعة من أيقونات الوصول السريع التي تعني عادة بتعريفات النظام والتي يمكن أن يحتاج لتغييرها

المستخدم ، ومنها:



يظهر عادة على شريط المهام أيقونات (الوصول السريع) وهما :

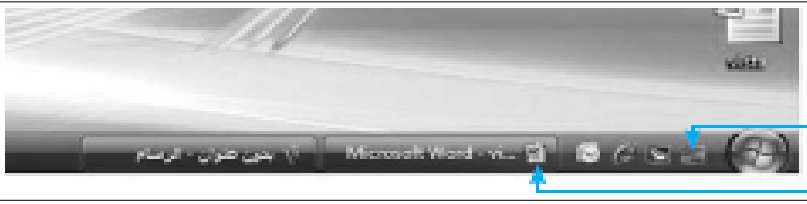

1. مشاهدة محتويات سطح المكتب.
2. التنقل بين محتويات الشاشة الفاعلة.

إيقاف تشغيل نظام النوافذ (Windows Shutdown):

لإنهاء العمل الآمن : لإنهاء العمل على نظام التشغيل (ويندوز فيستا) بطريقة صحيحة وآمنة، اتبع الإرشادات التالية :

1. أغلق كافة التطبيقات الفاعلة على النظام.

2. انقر على زر (ابدأ) للوصول لقائمة الخيارات.

3. انقر على زر (إيقاف التشغيل/ وضع الاستعداد)

أو اضغط على مفتاحي (Alt+F4).

4. انتظر قليلاً ليتم إغلاق الجهاز تلقائياً مع الاحتفاظ

بكافة التعريفات والتعديلات التي تم إجراؤها من قبل المستخدم على

بيئة النظام.



5. سيظهر مربع حوار (إيقاف التشغيل).

6. اختر من القائمة الخيار المناسب للإغلاق.



تشغيل التطبيقات :

للوصول إلى البرمجيات المعرفة على جهازك وتشغيلها :

1. انقر على الموجود على الشريط الظاهر في أسفل شاشة سطح

المكتب، لتظهر مباشرة قائمة ابدأ التي تظهر عليها مجموعة من

التطبيقات الرئيسية منها: (خيارات البحث، كافة البرامج، ...).



2. انقر على زر (كافة البرامج) لتظهر أسماء كافة

البرامج المعرفة على الجهاز

(مع ملاحظة ظهورها غالباً ضمن مجموعات فرعية)



٣. انقر على خيار البرنامج المراد تشغيله، ليتم مباشرة تحميله من الذاكرة الثانوية (القرص الصلب) إلى ذاكرة الوصول العشوائي، وظهور شاشة البرمجية التطبيقية مباشرة للتفاعل معها .

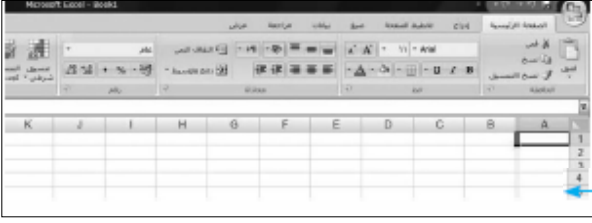

إضافة أيقونة وصول مباشر إلى قائمة (ابدأ):

١. اختر البرنامج المراد إظهاره ضمن قائمة (ابدأ)

حسب خطوات تشغيل البرنامج.

٢. انقر بزر الفأرة الأيمن.

٣. انقر على خيار (إضافة إلى القائمة ابدأ)



- لحذف الأيقونة من قائمة (ابدأ) :

١. انقر بزر الفأرة الأيمن على الأيقونة المعنية لتظهر قائمة الخيارات .

٢. انقر على خيار (إزالة من هذه القائمة) لتختفي الأيقونة من القائمة مباشرة .



إضافة أيقونة إلى (التشغيل السريع) :

خيار التشغيل السريع: هو ظهار أيقونة التشغيل للبرمجية ضمن مجموعة

أيقونات (التشغيل السريع) التي تظهر على (شريط المهام)، ويتم الإضافة

باتباع الخطوات التالية:

١. اختر البرنامج المراد إظهاره ضمن شريط الوصول المباشر

حسب خطوات تشغيل البرنامج.

٢. انقر بزر الفأرة الأيمن على أيقونة التشغيل لتظهر قائمة خيارات.

٣. انقر على خيار (إضافة إلى التشغيل السريع).



– لحذف أيقونة التشغيل المباشر :

1. انقر أيقونة الاختصار.
2. اضغط على مفتاح (Delete) من لوحة المفاتيح.
3. سيتم مباشرة حذف أيقونة الاختصار ونقلها إلى سلة المهملات.

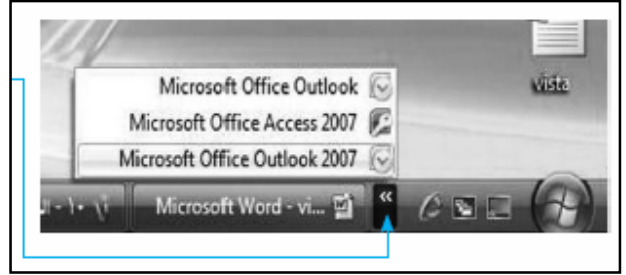

فتح النوافذ والتحكم بها وتنسيق قائمة (ابداً)

فتح النوافذ والتحكم بها (Open Windows) :

سمي نظام النوافذ بهذا الاسم لأن أي برنامج أو مستند أو ملف يتم فتحه في مربع خاص يكون على شكل نافذة. ويتم فتح نافذة أي (برنامج/ ملف) بالنقر المزدوج على أيقونة البرنامج أو الملف المراد فتحه ليتم مباشرة فتح البرنامج/ الملف المعني.

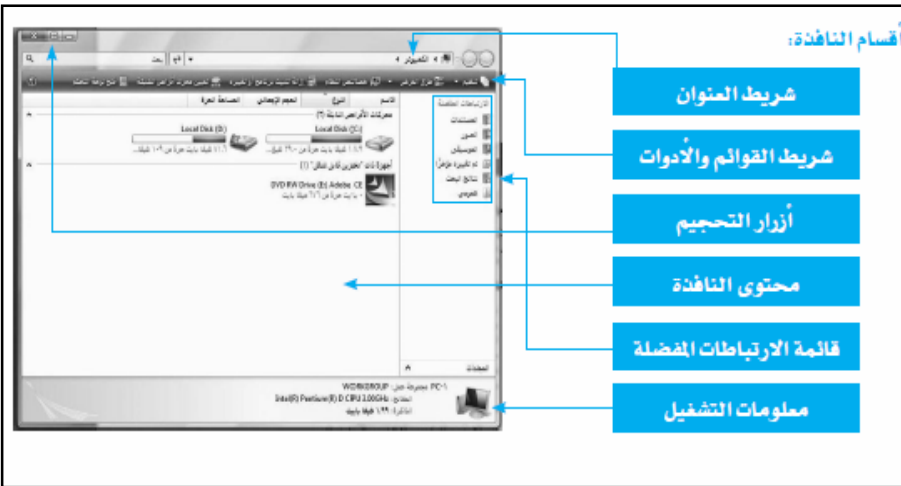
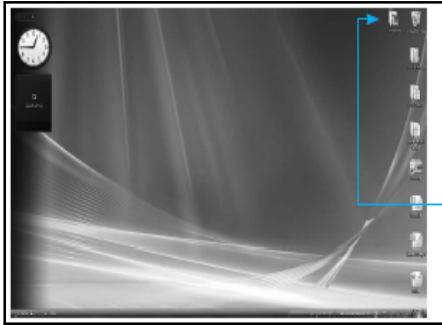

تنسيق قائمة ابدأ (Customize Start Menu):

يُمكنك نظام التشغيل (ويندوز فيستا) من إضافة وحذف محتويات قائمة (ابداً) باتباع الخطوات التالية:

1. انقر بزر الفأرة الأيمن على الأيقونة المراد وضع اختصار الوصول على سطح المكتب من قائمة (كافة البرامج) أو قائمة (ابداً)، لتظهر قائمة خيارات:

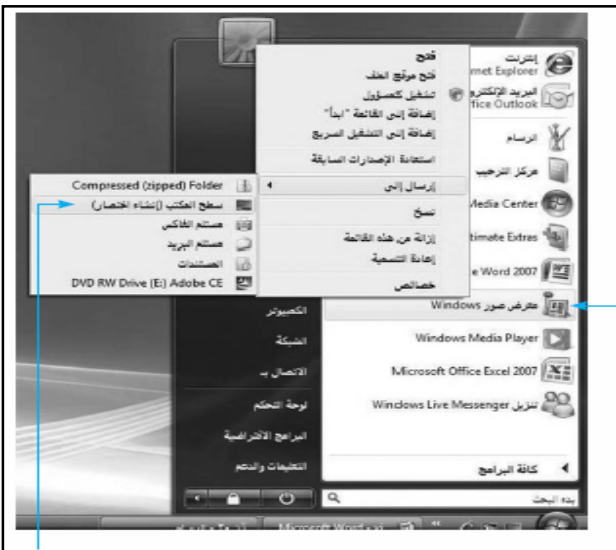

٢ . انقر على خيار (إرسال إلى) ثم خيار (سطح المكتب)
لتظهر الأيقونة على سطح المكتب مباشرة.



• لتغيير اسم الأيقونة ضمن قوائم (ابدأ) الرئيسية أو الفرعية وكذلك أيقونات سطح المكتب :

١. انقر بزر الفأرة الأيمن على الأيقونة المعنية، لتظهر قائمة خيارات.
٢. انقر على خيار (إعادة تسمية) ليُسمح نظام التشغيل مباشرة بتعديل الاسم من خلال التعديل على أحرف الاسم الأصلي.
٣. انقر خارج مربع الاسم أو اضغط على مفتاح (Enter) لتثبيت الاسم الجديد.



• للوصول إلى ملفات الوثائق التي تم استخدامها حديثاً وتشمل كافة ملفات برامج المكتب :

١. انقر على زر (ابدأ) لتظهر قائمة ابدأ.
٢. انقر على خيار (العناصر الحديثة).
٣. اختر الملف المناسب بالنقر عليه.



• لتغيير خصائص قائمة (ابدأ):

١. انقر بزر الفأرة الأيمن على زر (ابدأ)، لتظهر قائمة خيارات.

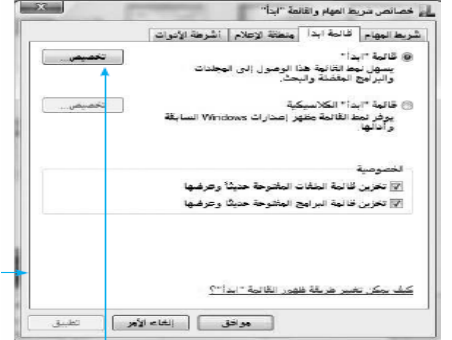
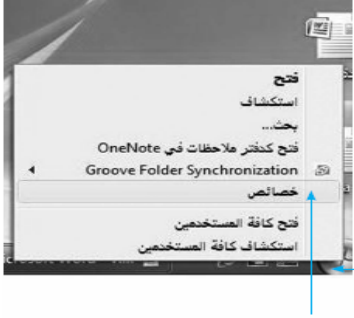

٢. انقر على خيار (خصائص)، ليظهر مربع حوار خصائص قائمة (ابدأ).

٣. انقر على زر (تخصيص)، ليظهر مربع حوار جديد، حيث يمكنك التحكم بالتالي:

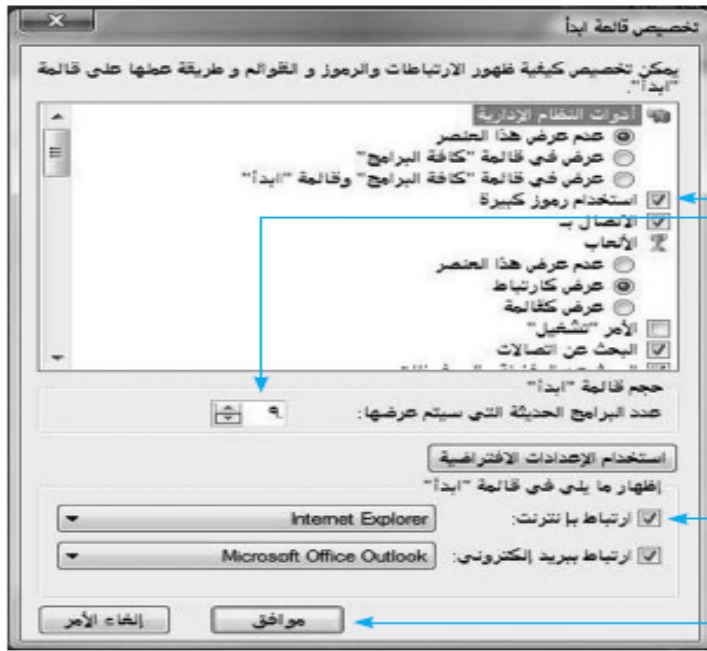

- أدخل عدد الأيقونات التي ترغب بمشاهدتها على قائمة (ابدأ) الرئيسية
- حجم الأيقونات الظاهرة
- ظهور الروابط
- انقر على زر (موافق) للمعودة لمربع الحوار الأول

• لإلغاء تفعيل قائمة ملفات الوثائق الحديثة :

١. انقر بزر الفأرة الأيمن على كلمة (ابدأ)، لتظهر قائمة خيارات.

٢. انقر على خيار (خصائص)، ليظهر مربع حوار خصائص قائمة (ابدأ).

٣. انقر على تبويب قائمة (ابدأ).

٤. انقر على خيار (تخزين قائمة ملفات الوثائق الحديثة)، وكذلك خيار

(ظهور قائمة البرمجيات المستخدمة الحديثة)، بحيث لا يظهر في المربع إشارة (صح) ليوقف

ظهور الملفات المستخدمة حديثاً.

٥. انقر (تطبيق) ثم (موافق) لتثبيت الأمر وحفظه.



• لعمل نسخة من الأيقونة من ملف محدد على سطح المكتب

١. انقر بزر الفأرة الأيمن على أي موقع على سطح المكتب، لتظهر قائمة خيارات.

٢. انقر على خيار (جديد)، لتظهر قائمة إضافية.

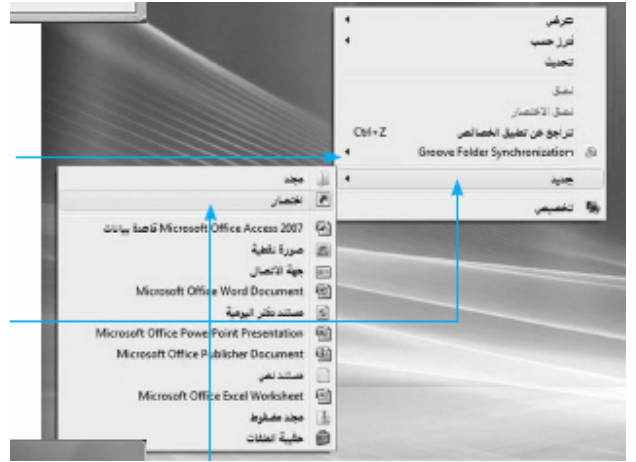

٣. انقر على خيار (اختصار)، ليظهر مربع حوار (إنشاء اختصار).

٤. انقر على زر (استعراض) لتظهر قائمة الملفات.



٥. انقر على الملف المطلوب، ليدخل تلقائياً المسار الخاص به لمربع الحوار.

الحوار.

٦. انقر (موافق) على مربع الحوار.

٧. انقر على زر (التالي) لحين ظهور زر (موافق).



٨. انقر على زر (موافق) لحفظ الأمر وتثبيته.

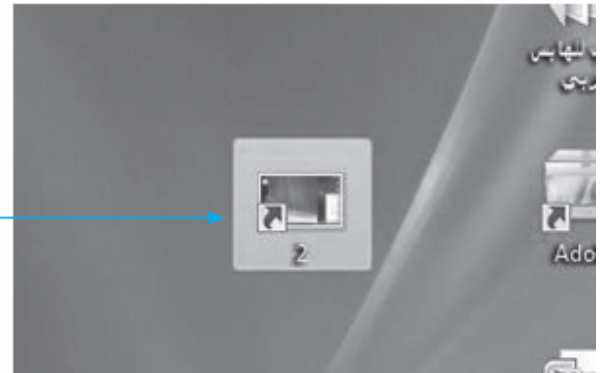

(ملاحظة) يمكن تطبيق خيارات أيقونة الاختصار داخل أي مجلد موجود على الجهاز، وليس فقط على سطح المكتب.

ترتيب النوافذ المفتوحة والتنقل بينها وإظهار وإخفاء أقسام النافذة :

ترتيب النوافذ المفتوحة على سطح المكتب (Arrange Windows) :

يُمكنك نظام التشغيل (ويندوز فيستا) من فتح نافذة أو أكثر لبرنامج/ملف في الوقت ذاته لتظهر على سطح المكتب والتبديل بين هذه النوافذ للعمل عليها، ولفتح نافذة البرنامج/ ملف فقط انقر نقرًا مزدوجاً على أيقونة البرنامج/ الملف ليظهر مباشرة نافذة الملف على الشاشة وأيقونة تفعيل البرنامج/الملف على شريط المهام.

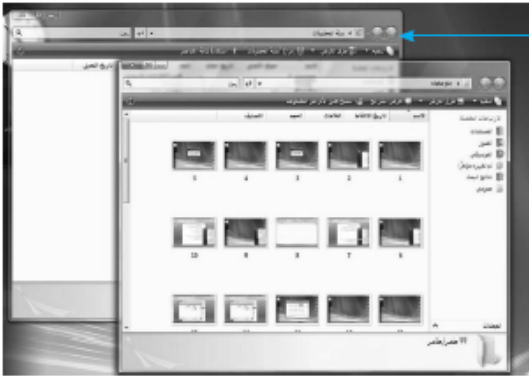

١. انقر بزر الفأرة الأيمن على شريط المهام لتظهر قائمة الخيارات.



٢. انقر على أي من أنواع الترتيب المتاحة ليتم تغيير عرض النوافذ المفتوحة.
أ. تنالي الإطارات.



ب. إظهار الإطارات بشكل مكس.

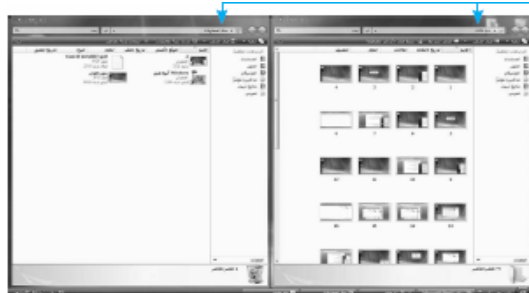

ج. إظهار الإطارات جنباً إلى جنب.

تنشيط النوافذ :

يقصد بتنشيط النافذة : جعلها في مقدمة النوافذ المفتوحة وتمكين المستخدم من العمل عليها من خلال وحدات الإدخال والإخراج، ويتم تنشيط النافذة بالنقر على أيقونتها الموجودة على شريط المهام، أو الضغط على مفاتيح (Alt+Tab).

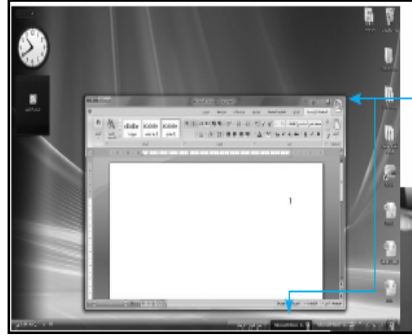

إذا كانت النوافذ المفتوحة في وضع التوسيط (التحجيم) يمكنك النقل بينها بالنقر فقط على النافذة المراد تفعيلها.



• للوصول إلى الملفات المخزنة على الجهاز:

١. انقر على قائمة (ابدأ) لتظهر قائمة ابدأ.

٢. ستظهر مجموعة الملفات التي يحتاجها المستخدم على

يمين قائمة (ابدأ).

٣. انقر على خيار (الكمبيوتر).

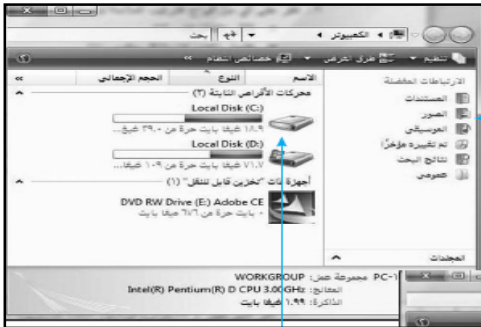

٤. ستظهر نافذة أقسام وحدات التخزين على جهازك الشخصي.



٥. انقر نقراً مزدوجاً على وحدة التخزين المناسبة

لتصل إلى الملفات والمجلدات المخزنة عليها ومنها

مجلدات وملفات نظام التشغيل ذاته.

• إظهار وإخفاء أقسام النافذة

1. افتح إيقونة أي من المجلدات المخزنة على جهازك لتظهر نافذة المجلد.
2. انقر على قائمة (تنظيم) ثم انقر منها على خيار (تخطيط).
3. انقر على اسم الشريط المراد إظهاره ليصبح بلون داكن.



4. لاحظ شكل الشاشة قبل وبعد إظهار كل الأشرطة .



العمل على أيقونات سطح المكتب :

الأيقونة : هي نقطة وصول لتنفيذ البرمجية أو فتح الملف وقد تكون هذه الأيقونة موجودة على مكان تخزين البرمجية أو الملف الفعلي أو لتشكيل طريق مختصرة للبرمجية أو الملف وتكون عادة أيقونات سطح المكتب وقائمة ابدأ عبارة عن طريق اختصار وصول.

تحديد الأيقونات :

- سنأخذ هنا مثال أيقونات سطح المكتب:

1. لتحديد أيقونة واحدة: انقر على الأيقونة المعنية نقرة واحدة بزر الفأرة الأيسر.
2. لتحديد أيقونات متجاورة: انقر على أول أيقونة ثم انقر على آخر أيقونة مع استمرار الضغط على مفتاح (Shift) أو اسحب عليها بالفأرة.
3. لتحديد أيقونات متباعدة: انقر على أول أيقونة ثم انقر على باقي الأيقونات بالتالي مع استمرار الضغط على مفتاح (Ctrl).
4. لتحديد كل الأيقونات: اضغط على مفتاحي (Ctrl+A).



(ملاحظة)

السحب بالفأرة: عملية النقر بالقرب من إحدى الأيقونات ومن ثم تحريك مؤشر الفأرة باتجاه باقي الأيقونات مع استمرار الضغط على زر الفأرة الأيسر.

تغير موقع الأيقونات :

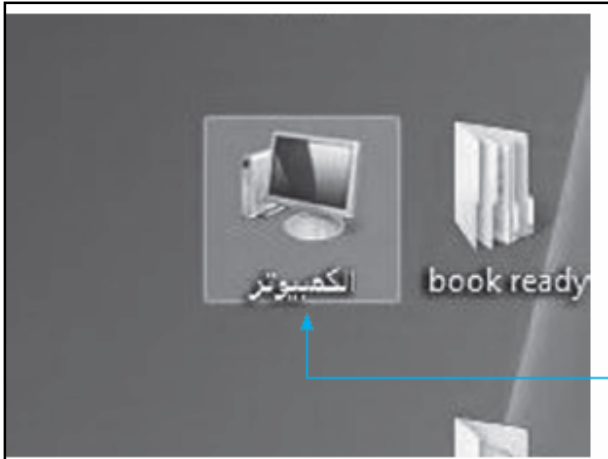

يُمكنك نظام التشغيل (ويندوز فيستا) من تغيير موقع الأيقونة الظاهرة على النافذة أو على سطح المكتب وذلك لمساعدة المستخدم في ترتيب أعماله بالطريقة التي يراها مناسبة، باتباع الخطوات التالية:

١. حدد الأيقونة المراد تغيير موقعها بالنقر عليها.
٢. استمر بالنقر على الأيقونة مع سحبها بمؤشر الفأرة إلى الموقع الجديد.

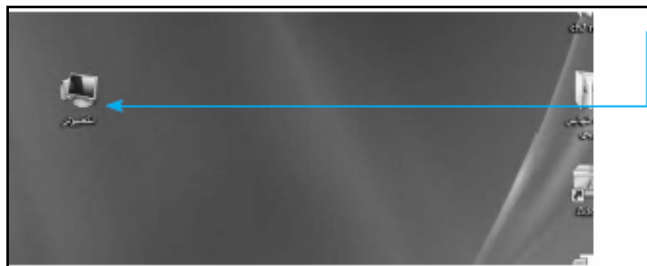

٣. حرّر زر الفأرة ليتم نقل موقع الأيقونة.

ملاحظه .. بعض المحاضرات تحتاج إلى سماع المحاضرات المسجلة لمن أراد أن يفهم الشرح وخاصة المحاضرة الأخيرة

تمت بحمد لله ..

بالتوفيق لكم جميعاً ..

دعواتكم آخوكم هتآن .. 😊